

**INSTRUKCJA UŻYTKOWANIA PNEUMATYCZNY SYSTEM TERAPII KOMPRESYJNEJ**  
**USER MANUAL PNEUMATIC COMPRESSION THERAPY SYSTEM**  
**GEBRAUCHSANWEISUNG PNEUMATISCHES KOMPRESSIIONSTHERAPIESYSTEM**  
**NÁVOD K POUŽITÍ PNEUMATICKÝ SYSTÉM KOMPRESNÍ TERAPIE**  
**NÁVOD NA POUŽITIE PNEUMATICKÝ SYSTÉM KOMPRESNEJ TERAPIE**  
**MANUEL D'UTILISATION SYSTÈME DE THÉRAPIE PAR COMPRESSION**  
**PNEUMATIQUE**  
**GEBRUIKSAANWIJZING PNEUMATISCH COMPRESSIETHERAPIESYSTEEM**  
**MANUAL DE USUARIO SISTEMA DE TERAPIA DE COMPRESIÓN NEUMÁTICA**  
**MANUALE D'USO SISTEMA DI TERAPIA COMPRESSIVA PNEUMATICA**  
**BRUKSANVISNING PNEUMATISKT KOMPRESSIONSBEHANDLINGSSYSTEM**  
**USER MANUAL PNEUMATIC COMPRESSION THERAPY SYSTEM**  
**GEBRAUCHSANWEISUNG PNEUMATISCHES KOMPRESSIIONSTHERAPIESYSTEM**  
**NÁVOD K POUŽITÍ PNEUMATICKÝ SYSTÉM KOMPRESNÍ TERAPIE**  
**NÁVOD NA POUŽITIE PNEUMATICKÝ SYSTÉM KOMPRESNEJ TERAPIE**  
**MANUEL D'UTILISATION SYSTÈME DE THÉRAPIE PAR COMPRESSION**  
**PNEUMATIQUE**  
**GEBRUIKSAANWIJZING PNEUMATISCH COMPRESSIETHERAPIESYSTEEM**  
**MANUAL DE USUARIO SISTEMA DE TERAPIA DE COMPRESIÓN NEUMÁTICA**  
**MANUALE D'USO SISTEMA DI TERAPIA COMPRESSIVA PNEUMATICA**  
**BRUKSANVISNING PNEUMATISKT KOMPRESSIONSBEHANDLINGSSYSTEM**



## PL

System terapii kompresyjnej składa się z czujnika ciśnienia powietrza, pompy powietrza i mankietów, pracujących razem jako jedna jednostka. Pompa powietrza jest połączona z mankietami specjalnymi wężykami. Kierunek masażu uciskowego następuję od kończyn do środka ciała poprzez sekwencyjne nadmuchiwanie, a następnie opróżnianie komór powietrznych. Ciśnienie można regulować, aby uniknąć dyskomfortu pacjenta. Mankiet działa pod wpływem czujnika i mikroprocesora. System terapii kompresyjnej poprawia krążenie krwi i limfy, zapobiegając zakrzepicy żył i łagodząc obrzęk limfatyczny.

## PRZEZNACZENIE

Produkt jest wskazany do stosowania przez pacjentów w warunkach domowych pod nadzorem lekarza w celu zmniejszenia obrzęku i zapobiegania zakrzepicy kończyn lub leczenia obrzęku limfatycznego, obrzęku pourazowego i sportowego, obrzęku po unieruchomieniu czy niewydolności żyłnej. System może być stosowany u pacjentów powyżej 18 roku życia w domu lub w szpitalu.

## PRZECIWSKAZANIA

1. Ostre zapalne choroby skóry
2. Arytmia
3. Róża
4. Zakrzepica żył głębokich
5. Obrzęk płuc
6. Ostra zakrzepica żylna
7. Wahające się ciśnienie krwi
8. Pacjenci z zainstalowanymi sztucznymi rozrusznikami serca
9. Niewydolność tętnic

## EFEKTY UBOCZNE

1. Dyskomfort, jeśli ciśnienie wylotowe jest zbyt wysokie
2. Zaczerwienienie, swędzenie
3. Uczucie dyskomfortu i bólu podczas zabiegu z ciśnieniem 120 mmHg

## INSTRUKCJA BEZPIECZEŃSTWA

Ważne jest, aby przeczytać wszystkie ostrzeżenia i przestrogi zawarte w niniejszej instrukcji, ponieważ mają one na celu ochronę użytkownika, zapobieganie obrażeniom i unikanie sytuacji, które mogą spowodować uszkodzenie urządzenia.

- Nie używaj tego urządzenia, jeśli masz wszczepiony rozrusznik serca, defibrylator lub jakiegokolwiek inne metalowe lub elektroniczne urządzenie. Korzystanie z takiego urządzenia może spowodować porażenie prądem, oparzenia, zakłócenia elektryczne lub śmierć.
- Nie nadaje się do użytku w obecności palnej mieszanki środków znieczulających z powietrzem, tlenem lub podtlenkiem azotu.
- Urządzenia nie są przeznaczone do osobistego użytku bez nadzoru przez pacjentów, którzy są mają zaburzenia emocjonalne, cierpią na demencję lub choroby psychiczne.
- Naprawa nie jest dozwolona. Jeśli stwierdzisz, że urządzenie działa nieprawidłowo, nie demontuj go od niechcenia ani samodzielnie.
- Jeśli czujesz się nietypowo lub odczuwasz ból podczas korzystania z wyrobu, natychmiast przestań go używać.
- Przed pierwszym użyciem należy skonsultować się z lekarzem, a zabieg nie powinien trwać dłużej niż 20 minut. Następnie stopniowo należy wydłużać czas leczenia zgodnie z zaleceniami lekarza (długotrwałe stosowanie może powodować działania niepożądane).
- Trzymaj urządzenie z dala od niemowląt i małych dzieci.
- Urządzenia nie należy umieszczać w miejscach, w których utrudnione jest odłączenie zasilania.
- Używaj tylko zasilania 220-240V. Po zakończeniu zabiegu należy prawidłowo odłączyć urządzenie od sieci.
- Nieprawidłowe podłączenie do sieci może spowodować uszkodzenie urządzenia. Ręce powinny być suche podczas podłączania lub odłączania zasilacza. Mokre dłonie mogą spowodować porażenie prądem
- Kabel zasilający nie może być narażony na nadmierne obciążenia, nie wolno umieszczać na nim żadnych przedmiotów.
- Nie zginać ani nie składać przewodu zasilającego. Uszkodzenie kabla może spowodować porażenie prądem.

## UWAGA:

W przypadku wystąpienia związanego w wyrobem „poważnego incydentu”, który bezpośrednio lub pośrednio doprowadził, mógł doprowadzić lub może doprowadzić do któregokolwiek z niżej wymienionych zdarzeń:

- a) zgonu pacjenta, użytkownika lub innej osoby lub
- b) czasowego lub trwałego pogorszenia stanu zdrowia pacjenta, użytkownika lub innej osoby lub
- c) poważnego zagrożenia zdrowia publicznego

należy powyższy „poważny incydent” zgłosić producentowi oraz właściwemu organowi państwa członkowskiego, w którym użytkownik lub pacjent mają miejsce zamieszkania. W przypadku Polski właściwym organem jest Urząd Rejestracji Produktów Leczniczych, Wyrobów Medycznych i Produktów Biobójczych.

## UWAGA:

W przypadku wystąpienia bólu, reakcji alergicznych lub innych niepokojących, niejasnych dla użytkownika objawów związanych z użytkowaniem wyrobu medycznego należy skonsultować się z pracownikiem służby zdrowia

**UWAGA: zabronione jest użytkowanie produktu w sposób inny niż zgodnie z jego przeznaczeniem**

**UWAGA: Przed użytkowaniem należy sprawdzić czy wszystkie elementy zostały zmontowane poprawnie.**

## INFORMACJE O KOMPATYBILNOŚCI ELEKTROMAGNETYCZNEJ (EMC)

1. Ten produkt wymaga specjalnych środków ostrożności dotyczących kompatybilności elektromagnetycznej i musi być zainstalowany i oddany do użytku zgodnie z poniższymi informacjami o kompatybilności elektromagnetycznej. Na produkt może mieć wpływ przenośny i mobilny sprzęt komunikacyjny RF.
2. W pobliżu produktu nie należy używać telefonów komórkowych ani innych urządzeń emitujących pola elektromagnetyczne. Może to spowodować nieprawidłowe działanie produktu.
3. Ten produkt został dokładnie przetestowany i zweryfikowany, aby zapewnić prawidłowe działanie.
4. Urządzenie nie powinno być przechowywane obok siebie lub używane wraz z innymi urządzeniami, a jeśli wymagane jest użycie obok siebie, urządzenia to powinno być obserwowane w celu sprawdzenia prawidłowego działania w konfiguracji, w której jest używane.

#### **SPECYFIKACJA**

Liczba komór: 4 komory  
Rozmiar urządzenia: 240×200×120 mm  
Waga (z akcesoriami): 2,22 kg  
Czas zabiegu: 10~30 minut  
Ciśnienie podczas zabiegu: 30~250mmHg  
Czas cyklu: 85s ~ 133s, ± 1s  
Tryby leczenia: 1 tryb  
Napięcie wejściowe: AC 220-240V, 50-60Hz  
Pobór mocy: 65VA  
Poziom hałasu: ≤ 55dB  
Ochrona przed porażeniem elektrycznym: Klasa II, część aplikacyjna Typ BF  
Tryb pracy: praca ciągła  
Wodoodporny: IP21  
Żywotność produktu: 5 lat  
Środowisko pracy: +10 °C - + 40 °C, 10% - 95% 86kPa-106kPa  
Warunki przechowywania: -40 °C - + 70 °C, 10% -100% RH, 50kPa-106kPa

#### **ROZMIAR MANKIETU NA NOGĘ (XXXL)**

Całkowita długość mankietu: 110 x 70cm  
Rekomendowane dla osób o wzroście: 170-185cm  
Maksymalny obwód nogi: 62cm

#### **ROZMIAR MANKIETU NA RĘKĘ (L)**

Całkowita długość mankieta: 90 x 60cm  
Rekomendowane dla osób o wzroście: 170-185cm  
Maksymalny obwód ręki: 52cm

#### **ROZMIAR MANKIETU NA BRZUCH (M)**

Całkowita długość pasa: 92-120cm x 37cm  
Rekomendowane dla osób o wzroście: 170-185cm  
Obwód (w najszerszym miejscu) : 80-108 cm

#### **Instrukcja Użytkowania:**

1. Podłącz przewód zasilający.
2. Podłącz rurkę do mankieta(ów) i umieść go na ciele.
  - Aby uniknąć bólu kolan (w przypadku mankieta na nogi), nie należy zginać mankieta podczas użytkowania
  - Nie zaleca się zakładania mankieta na gołą skórę
  - Przed zastosowaniem należy rozluźnić mięśnie
  - Należy zamknąć zamek błyskawiczny (o ile mankieta jest w niego wyposażony)
3. Włączyć urządzenie, a następnie ustawić czas zabiegu i poziom ciśnienia. Stan gotowości jest wyświetlany jako zielone światło. Stan operacyjny jest wyświetlany jako niebieskie światło).

#### **INSTRUKCJA OBSŁUGI**

1. Urządzenie należy umieścić na płaskiej powierzchni.
  2. Instalacja wymaga jedynie podłączenia złącza do urządzenia i mankieta, a następnie podłączenia zasilania sieciowego.
- Uwaga: Po otrzymaniu urządzenia otwórz pokrywę filtra i wykręć śrubę zabezpieczającą przed użyciem. Śruba służy WYŁĄCZNIE do zabezpieczenia i ochrony urządzenia przed uszkodzeniem podczas transportu.**

1. Podłącz główną wtyczkę przewodu zasilającego do gniazdka 220~240V.
2. Sprawdź, czy przewód jest dobrze podłączony do mankieta(ów): jeśli tak, przejdź do kroku 3; jeśli nie, włóż końcówkę węża do mankieta(ów) wylotowego(ych).
3. Podłącz główny koniec węża połączeniowego do wylotu jednostki głównej.
4. Sprawdź i upewnij się, że wszystkie połączenia z jednostką główną i mankieta są szczelne.
5. Zamknij zamek błyskawiczny w mankietach.

**Uwaga:** Węża łączącego nie można zakładać na szyję, aby uniknąć uduszenia lub zranienia.

6. Naciśnij przycisk, aby włączyć urządzenie.

7. Ustaw ciśnienie, naciskając przycisk

**Uwaga:** Używając go po raz pierwszy, lepiej zacznij od niezbyt wysokiego ciśnienia, np. 120 lub 150 mmHg, a następnie dostosuj ciśnienie do poziomu, który będzie komfortowy dla użytkownika.

8. Ustaw czas, naciskając przycisk.

**Uwaga:** Zakres czasu wynosi od 10 do 60 minut. Wartość domyślna to 10 minut. Gdy czas się skończy, urządzenie wyłączy się automatycznie.

**Uwaga:** Nie otwierać mankieta(ów) podczas leczenia. Może to uszkodzić mankieta(y). Zawsze wyłączaj urządzenie przed zdjęciem mankieta(ów).

9. Po zakończeniu cyklu wystarczy odłączyć rurkę od urządzenia, przewody mogą zostać podłączone do mankieta(ów).

## OPIS PRODUKTU

1. Jednostka główna - produkt składa się głównie z urządzenia, mankietu i węży łączących.

**UWAGA:** Przed pierwszym użyciem użytkownik powinien otworzyć pokrywę filtra i odkręcić śrubę znajdującą się w dolnej części urządzenia.



Czas zabiegu: 0-30 min

## 2. Panel sterowania

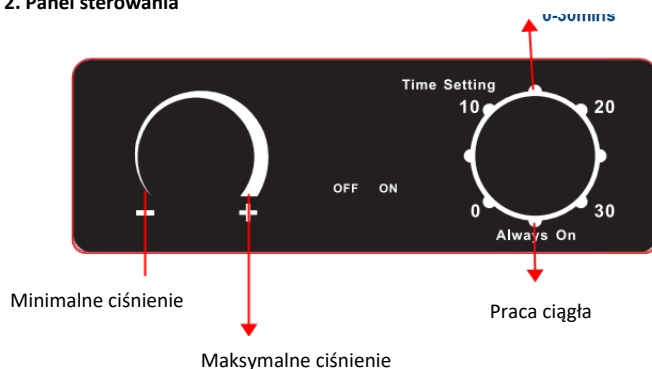

- Ustawienie czasu: pokrętko, aby ustawić czas zabiegu od 0-30 minut
- Praca ciągła: Przekręcić pokrętko na „Praca ciągła” – urządzenie pracuje cały czas.
- Ustawienie ciśnienia: zakres ciśnienia 30-250 mmHg, naciśnij raz przycisk „plus”, aby zwiększyć ciśnienie i naciśnij raz przycisk „minus”, aby zmniejszyć ciśnienie
- Przełącznik ON/OFF: naciśnij, urządzenie jest w trybie czuwania; naciśnij ponownie, aby wyłączyć urządzenie.

## CZYSZCZENIE I KONSERWACJA

Poniższe codzienne wymagania dotyczące konserwacji muszą być w pełni przestrzegane, aby zapewnić prawidłowe działanie produktu i zagwarantować jego długotrwałą wydajność oraz bezpieczeństwo.

### CZYSZCZENIE

Nie czyść urządzenia podczas zabiegu, upewnij się, że urządzenie jest odłączone od zasilania przed czyszczeniem.

Czyść urządzenie miękką, lekko wilgotną ściereczką. W przypadku silniejszych zabrudzeń można również dodać łagodny środek czyszczący. Upewnij się, że do urządzenia nie dostała się woda. Nie wystawiaj urządzenia na działanie wilgoci. Pod żadnym pozorem nie trzymaj urządzenia pod bieżącą wodą, nie zanurzaj go w wodzie ani innych płynach. Ze względów higienicznych każdy użytkownik powinien używać własnego kompletu mankiętów. Do czyszczenia mankiętów nie używaj rozpuszczalników ani silnych detergentów. Nie wolno prac mankiętów ani czyścić pod bieżącą wodą. Należy delikatnie wyczyścić powierzchnię mankiętów wilgotną ściereczką z dodatkiem łagodnego środka czyszczącego.

### KONSERWACJA

1. Jeśli masz problemy z urządzeniem, skontaktuj się ze sprzedawcą.
2. Producent nie ponosi odpowiedzialności za skutki prac naprawczych wykonanych na własną rękę.
3. Użytkownikowi nie wolno podejmować prób napraw urządzenia ani jego akcesoriów. Skontaktuj się ze sprzedawcą w celu naprawy.
4. Niedozwolone jest otwieranie urządzenia przez osoby nieuprawnione, powoduje to utratę gwarancji.
5. Każdy produkt w produkcji został poddany systematycznej walidacji. Wydajność jest stabilna i nie wymaga kalibracji ani walidacji.
6. Jeśli Twój produkt nie może osiągnąć oczekiwanej wydajności, a podstawowa funkcja uległa zmianie podczas normalnego użytkowania, skontaktuj się ze sprzedawcą.

## ROZWIĄZYWANIE PROBLEMÓW

Częste usterki	Sprawdź i potwierdź
Jeśli urządzenie nie może się uruchomić (jeśli wtyczka jest dobrze podłączona do zasilania)	<ul style="list-style-type: none"> <li>- czy wtyczka jest dobrze podłączona do zasilania</li> <li>- gdy urządzenie jest włączone</li> <li>- jeśli zasilanie jest normalne (220-240 V)</li> <li>- jeśli urządzenie wyłączy się</li> </ul>
Są przecieki i inne dziwne odgłosy	<ul style="list-style-type: none"> <li>- jeśli wąż przyłączeniowy i króciec przyłączeniowy są uszkodzone</li> <li>- czy wtyczka jest dobrze podłączona do urządzenia</li> <li>- jeśli wąż łączący jest zgnieciony lub załamany</li> </ul>

### MANKIET NA NOGI

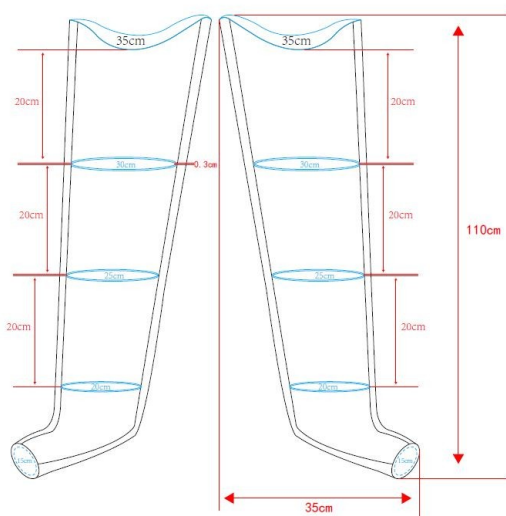

### MANKIET NA RĘKĘ

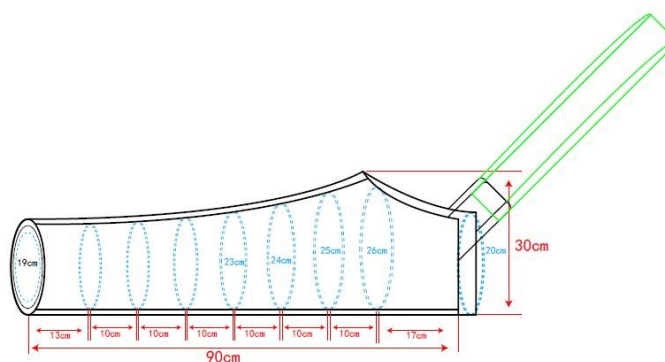

### MANKEIT – PAS BRZUSZNY

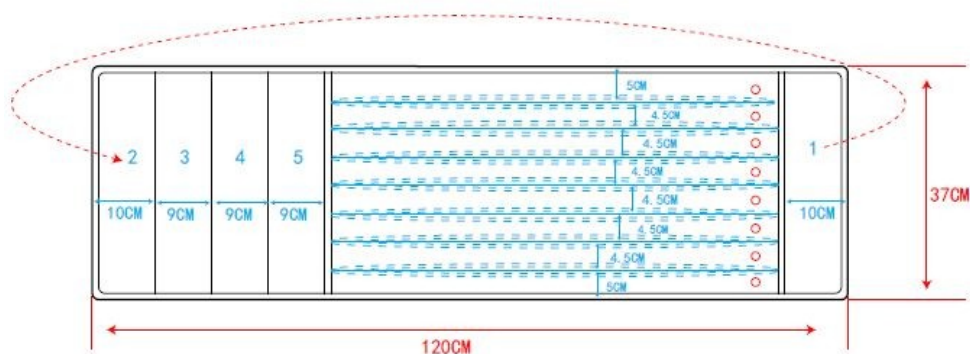

**DOCELOWA GRUPA PACJENTÓW**

Osoby zmagające się z chorobami, dysfunkcjami lub urazami, do leczenia/rehabilitacji bądź kompensacji których przeznaczony jest niniejszy wyrób (patrz część dotycząca przeznaczenia wyrobu niniejszej instrukcji). Produkt może być zakupiony przez użytkownika samodzielnie lub na podstawie zaleceń lekarza, terapeuty lub innego specjalisty. Zarówno w przypadku samodzielnego zakupu produktu, jak też wskazania przez lekarza/terapeutę/innego specjalistę, należy wziąć pod uwagę dostępne rozmiary/niezbędne funkcje/wielkość/warianty wyrobu, wskazania i przeciwwskazania do użytkowania, a także informacje dostarczone przez producenta.

**ZAKRES DOSTAWY**

Urządzenie, zestaw wężyków, mankiety (w zestawie znajdują się dwa mankiety na nogę), pozostałe mankiety można dokupić dodatkowo.

**PRZECHOWYWANIE**

Nie wolno doprowadzić do ostrych załamania węży łączących lub mankietów. Po użyciu włóż mankiety do oryginalnego opakowania. Nie wystawiaj urządzenia na bezpośrednie działanie promieni słonecznych, chroń je przed brudem i wilgocią. Przechowuj urządzenie w chłodnym, dobrze wentylowanym miejscu. Nigdy nie stawiaj na urządzeniu ciężkich przedmiotów.

**SPOSÓB UTYLIZACJI WYROBU**

Wyrób medyczny jest wyrobem elektrycznym, należy postępować w sposób właściwy dla utylizacji sprzętu elektrycznego i elektronicznego.

The compression therapy system consists of an air pressure sensor, air pump and cuffs, working together as one unit. The air pump is connected to the cuffs by special hoses. The direction of compression massage is from the extremities to the center of the body by sequentially inflating and then deflating the air chambers. The pressure can be adjusted to avoid patient discomfort. The cuff operates under the influence of a sensor and microprocessor. The compression therapy system improves blood and lymph circulation, preventing venous thrombosis and relieving lymphedema.

#### **PURPOSE**

The product is indicated for use by patients at home under medical supervision to reduce edema and prevent limb thrombosis or to treat lymphedema, post-traumatic and sports edema, edema after immobilization or venous insufficiency. The system can be used in patients over the age of 18 at home or in the hospital.

#### **CONTRAINDICATIONS**

1. acute inflammatory skin diseases
2. arrhythmia
3. rubella
4. deep vein thrombosis
5. pulmonary edema
6. acute venous thrombosis
7. fluctuating blood pressure
8. patients with artificial pacemakers installed
9. arterial insufficiency

#### **SIDE EFFECTS.**

1. discomfort if outlet pressure is too high
2. redness, itching
3. feeling of discomfort and pain during the procedure with a pressure of 120 mmHg

#### **SAFETY MANUAL**

It is important to read all the warnings and cautions in this manual, as they are intended to protect you, prevent injury, and avoid situations that may cause damage to the device.

- Do not use this device if you have an implanted pacemaker, defibrillator or any other metal or electronic device. Using such a device may cause electric shock, burns, electrical interference or death.
- Not suitable for use in the presence of a flammable anesthetic mixture with air, oxygen or nitrous oxide.
- The devices are not intended for personal unsupervised use by patients who are emotionally disturbed, suffer from dementia or mental illness.
- Repair is not allowed. If you find that the device is malfunctioning, do not disassemble it unwillingly or by yourself.
- If you feel abnormal or experience pain when using the product, stop using it immediately.
- Before the first use, consult a doctor, and the treatment should not last longer than 20 minutes. Thereafter, gradually increase the treatment time as recommended by the doctor (prolonged use may cause side effects).
- Keep the device away from infants and small children.
- The device should not be placed in areas where it is difficult to disconnect the power supply.
- Use only 220-240V power supply. Disconnect the device properly from the mains after treatment.
- Incorrect connection to the power supply may cause damage to the device. Keep your hands dry when connecting or disconnecting the power supply. Wet hands may cause electric shock
- The power cable must not be subjected to excessive stress, and no objects must be placed on it.
- Do not bend or fold the power cord. Damage to the cable may cause electric shock.

#### **NOTES:**

In the event of a product-related "serious incident" that directly or indirectly led to, may have led to, or may lead to any of the following:

- (a) death of a patient, user or other person or
- (b) temporary or permanent deterioration of the health of the patient, user or other person or
- (c) a serious threat to public health

the above "serious incident" should be reported to the manufacturer and to the competent authority of the Member State in which the user or patient resides. In the case of Poland, the competent authority is the Office for Registration of Medicinal Products, Medical Devices and Biocidal Products.

#### **NOTES:**

If you experience pain, allergic reactions, or other worrisome, unclear symptoms related to the use of the medical device, consult your healthcare professional

**ATTENTION: it is forbidden to use the product other than for its intended purpose.**

**NOTE: Before use, check that all components have been assembled correctly.**

#### **ELECTROMAGNETIC COMPATIBILITY (EMC) INFORMATION**

1 This product requires special precautions for electromagnetic compatibility and must be installed and put into service in accordance with the following electromagnetic compatibility information. The product may be affected by portable and mobile RF communication equipment.

(2) Do not use cell phones or other devices that emit electromagnetic fields near the product. This may cause the product to malfunction.

3 This product has been thoroughly tested and verified to ensure proper operation.

4 The device should not be stored side by side or used with other devices, and if side-by-side use is required, the device should be observed to verify proper operation in the configuration in which it is used.

## SPECIFICATION

Number of chambers: 4 chambers  
Device size: 240×200×120 mm  
Weight (with accessories): 2.22 kg  
Treatment time: 10~30 minutes  
Pressure during treatment: 30~250mmHg  
Cycle time: 85s ~ 133s, ± 1s  
Treatment modes: 1 mode  
Input voltage: AC 220-240V, 50-60Hz  
Power consumption: 65VA  
Noise level: ≤ 55dB  
Protection against electric shock: Class II, application part Type BF  
Operating mode: continuous operation  
Waterproof: IP21  
Lifespan of the product: 5 years  
Operating environment: +10 °C - + 40 °C, 10% - 95% RH  
Storage conditions: -40 °C - + 70 °C, 10% -100% RH, 50kPa-106kPa

### LEG CUFF SIZE (XXXL)

Total cuff length: 110 x 70cm  
Recommended for people with height: 170-185cm  
Maximum leg circumference: 62cm

### HAND CUFF SIZE (L)

Total cuff length: 90 x 60cm  
Recommended for people with height: 170-185cm  
Maximum arm circumference: 52cm

### BELLY CUFF SIZE (M)

Total waist length: 92-120cm x 37cm  
Recommended for people with height: 170-185cm  
Circumference (at widest point) : 80-108 cm

### Instructions for Use:

1. connect the power cord.
2. connect the tube to the cuff(s) and place it on the body.
  - To avoid knee pain (for leg cuffs), do not bend the cuffs during use
  - It is not recommended to wear cuffs on bare skin
  - Relax your muscles before application
  - Close the zipper (if the cuff is equipped with it)
  - Adjust the air outlets of the cuffs upwards (leg/hand cuff) and then connect the hose connector to the air outlet of the device
3. Turn on the device, then set the treatment time and pressure level. The standby state is displayed as a green light. The operating status is displayed as a blue light).

### INSTRUCTION MANUAL

- 1 Place the device on a flat surface.
2. installation only requires connecting the connector to the device and cuff, and then connecting the mains power supply.  
**Note: When you receive the unit, open the filter cover and remove the security screw before use. The screw is used ONLY to secure and protect the unit from damage during transportation.**

- 1 Plug the main plug of the power cord into a 220~240V outlet.
- 2 Check if the hose is well connected to the cuff(s): if yes, go to step 3; if no, insert the end of the hose into the outlet cuff(s).
3. connect the main end of the connection hose to the outlet of the main unit.
- 4 Check and make sure all connections to the main unit and the cuff are tight.
5. close the zipper at the cuffs.

**Note:** The connecting hose must not be worn around the neck to avoid strangulation or injury.

(6) Press the button to turn on the device.

7. set the pressure by pressing the button

**Note:** When using it for the first time, it is better to start with a pressure that is not too high, such as 120 or 150 mmHg, and then adjust the pressure to a level that is comfortable for the user.

8 Set the time by pressing the button.

**Note:** The time range is from 10 to 60 minutes. The default value is 10 minutes. When the time runs out, the device will turn off automatically.

**Note:** Do not open the cuff(s) during treatment. This may damage the cuff(s). Always turn off the device before removing the cuff(s).

9. after the cycle is completed, simply disconnect the tube from the device, the wires can be connected to the cuffs.

## PRODUCT DESCRIPTION

1. The main unit - the product mainly consists of the device, cuff and connecting hoses.

**NOTE:** Before the first use, the user should open the filter cover and unscrew the screw located at the bottom of the device.





Treatment time: 0-30 min

## 2 Control panel

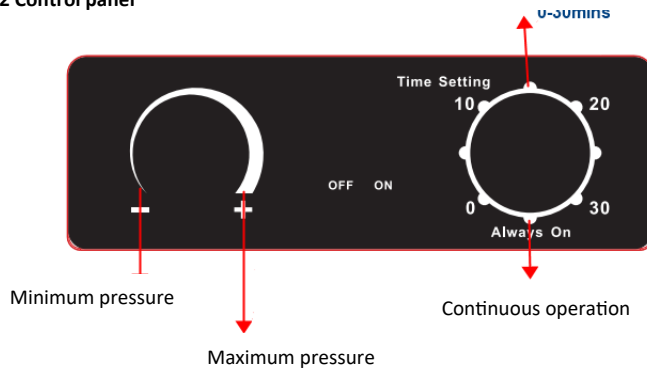

- Time setting: dial to set the treatment time from 0-30 minutes
- Continuous operation: turn the knob to "Continuous operation" - the device runs all the time.
- Pressure setting: pressure range 30-250 mmHg, press the „plus" button once to increase the pressure and press the „minus" button once to decrease the pressure
- ON/OFF switch: press, the device is in standby mode; press again to turn off the device.

## CLEANING AND MAINTENANCE

The following daily maintenance requirements must be fully adhered to in order to ensure the proper operation of the product and guarantee its long-term performance and safety.

### CLEANING

Do not clean the device during treatment, make sure the device is unplugged before cleaning.

Clean the device with a soft, slightly damp cloth. For heavier dirt, you can also add a mild cleaner.

Make sure that water does not get into the device. Do not expose the device to moisture. Do not, under any circumstances, hold the device under running water or immerse it in water or other liquids. For hygienic reasons, each user should use his own set of cuffs. Do not use solvents or strong detergents to clean the cuffs. Do not wash the cuffs or clean them under running water. Gently clean the surface of the cuffs with a damp cloth and mild detergent.

### CONSERVATION

1. if you have problems with the device, contact your dealer.

(2) The manufacturer is not responsible for the consequences of repair work done on its own.

(3) The user must not attempt to repair the device or its accessories. Contact your dealer for repair.

(4) It is not allowed to open the device by unauthorized persons, this will void the warranty.

5 Each product in production has undergone systematic validation. Performance is stable and does not require calibration or validation.

(6) If your product cannot achieve the expected performance, and the basic function has changed during normal use, contact your dealer.

### PROBLEM SOLVING

Frequent faults	Check and confirm
If the device cannot start (if the plug is well connected to the power supply)	- whether the plug is well connected to the power supply - when the device is on - if the power supply is normal (220-240 V) - if the device shuts down
There are leaks and other strange noises	- if the connection hose and spigot are damaged - whether the plug is well connected to the device - if the connecting hose is crushed or kinked

**LEG CUFF ARM CUFF**

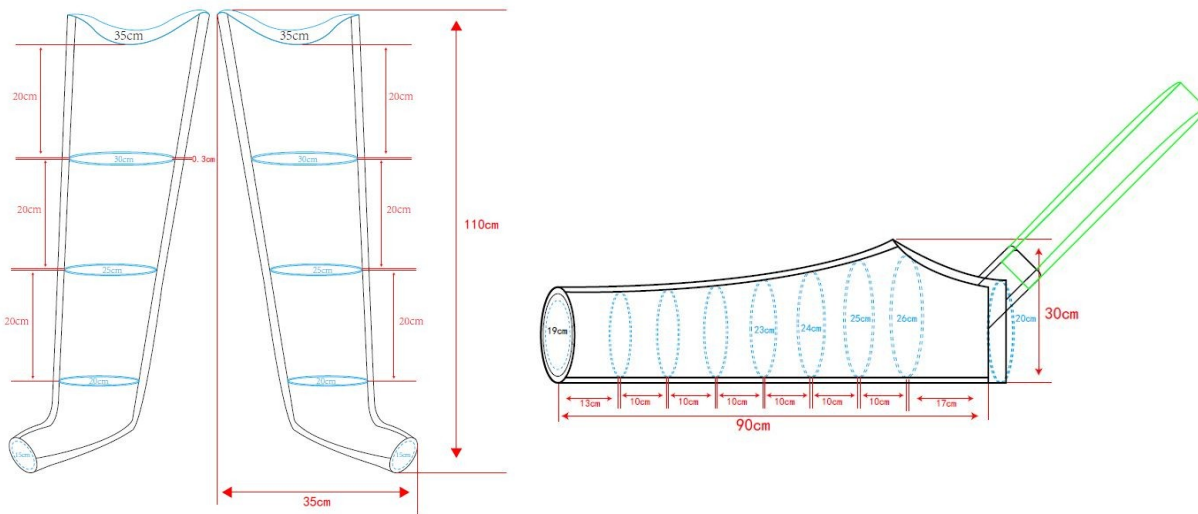

**MANKEIT - BELLY BELT**

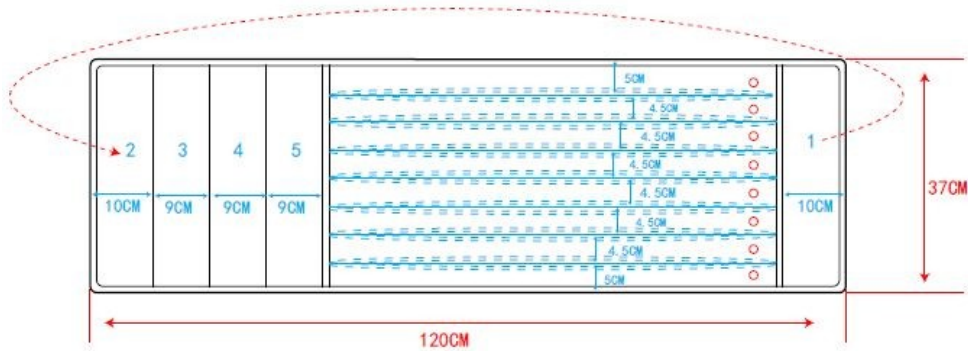

**TARGET PATIENT GROUP**

Persons struggling with diseases, dysfunctions or injuries, for the treatment/rehabilitation or compensation of which this product is intended (see the section on the purpose of the product of this manual). The product may be purchased by the user independently or on the recommendation of a physician, therapist or other specialist. Whether purchasing the product on your own or as indicated by a doctor/therapist/other specialist, you should consider the available sizes/necessary functions/sizes/variants of the device, indications and contraindications for use, as well as the information provided by the manufacturer.

**COMPONENTS**

Device, hose set, cuffs (two leg cuffs are included), other cuffs can be purchased additionally.

**STORAGE**

Do not lead to sharp kinks in the connecting hoses or cuffs. After use, put the cuffs in the original package. Do not expose the device to direct sunlight, protect it from dirt and moisture. Store the device in a cool, well-ventilated place. Never place heavy objects on the device.

**METHOD OF DISPOSAL OF THE PRODUCT**

The medical device is an electrical product, please proceed in a manner appropriate for the disposal of electrical and electronic equipment.

DE

Das Kompressionstherapiesystem besteht aus einem Luftdrucksensor, einer Luftpumpe und Manschetten, die als eine Einheit zusammenarbeiten. Die Luftpumpe ist über spezielle Schläuche mit den Manschetten verbunden. Die Richtung der Kompressionsmassage

verläuft von den Gliedmaßen zur Körpermitte, indem die Luftkammern nacheinander aufgeblasen und wieder entleert werden. Der Druck kann so eingestellt werden, dass er für den Patienten nicht unangenehm ist. Die Manschette arbeitet mit Hilfe eines Sensors und eines Mikroprozessors. Das Kompressionstherapiesystem verbessert die Blut- und Lymphzirkulation, beugt Venenthrombosen vor und lindert Lymphödeme.

#### **VORBEREITUNG**

Das Produkt ist für die häusliche Anwendung durch Patienten unter ärztlicher Aufsicht zur Verringerung von Ödemen und zur Vorbeugung von Gliedmaßenthrombosen oder zur Behandlung von Lymphödemen, posttraumatischen und Sportödemen, Ödemen nach Immobilisierung oder Veneninsuffizienz indiziert. Das System kann bei Patienten über 18 Jahren zu Hause oder im Krankenhaus eingesetzt werden.

#### **KONTRAINDIKATIONEN**

1. akut entzündliche Hauterkrankungen
2. Herzrhythmusstörungen
3. Röteln
4. tiefe Venenthrombose
5. Lungenödem
6. akute Venenthrombose
7. schwankender Blutdruck
8. Patienten mit installierten künstlichen Herzschrittmachern
9. arterielle Insuffizienz

#### **NEBENWIRKUNGEN**

1. Unannehmlichkeiten bei zu hohem Abgabedruck
2. Rötung, Juckreiz
3. das Empfinden von Unbehagen und Schmerzen während des Eingriffs bei einem Druck von 120 mmHg

#### **SICHERHEITSHINWEISE**

Es ist wichtig, alle Warn- und Vorsichtshinweise in diesem Handbuch zu lesen, da sie dazu dienen, den Benutzer zu schützen, Verletzungen vorzubeugen und Situationen zu vermeiden, die zu Schäden am Gerät führen können.

- Verwenden Sie dieses Gerät nicht, wenn Sie einen implantierten Herzschrittmacher, Defibrillator oder ein anderes metallisches oder elektronisches Gerät haben. Die Verwendung eines solchen Geräts kann zu Stromschlägen, Verbrennungen, elektrischen Störungen oder zum Tod führen.
- Nicht geeignet für die Verwendung in Gegenwart eines entflammbar Anästhesiegemisches mit Luft, Sauerstoff oder Distickstoffoxid.
- Die Geräte sind nicht für den eigenständigen Gebrauch durch Patienten mit emotionalen, dementiellen oder psychischen Störungen vorgesehen.
- Reparaturen sind nicht zulässig. Wenn Sie feststellen, dass das Gerät nicht richtig funktioniert, zerlegen Sie es nicht eigenmächtig oder selbstständig.
- Wenn Sie bei der Anwendung des Produkts ein abnormales Gefühl oder Schmerzen verspüren, sollten Sie es sofort absetzen.
- Vor der ersten Anwendung sollte ein Arzt konsultiert werden, und die Behandlung sollte nicht länger als 20 Minuten dauern. Danach sollte die Behandlungsdauer auf Anraten des Arztes schrittweise erhöht werden (eine längere Anwendung kann Nebenwirkungen verursachen).
- Halten Sie das Gerät von Säuglingen und Kleinkindern fern.
- Das Gerät sollte nicht an einem Ort aufgestellt werden, an dem es schwierig ist, die Stromzufuhr zu unterbrechen.
- Verwenden Sie nur eine 220-240-V-Stromversorgung. Ziehen Sie den Stecker des Geräts nach Beendigung der Behandlung ordnungsgemäß aus der Steckdose.
- Ein falscher Anschluss an das Stromnetz kann zu Schäden am Gerät führen. Halten Sie Ihre Hände trocken, wenn Sie das Gerät anschließen oder vom Stromnetz trennen. Nasse Hände können einen elektrischen Schlag verursachen.
- Das Netzkabel darf nicht übermäßig beansprucht werden und es dürfen keine Gegenstände darauf abgelegt werden.
- Biegen oder knicken Sie das Netzkabel nicht. Eine Beschädigung des Kabels kann zu einem Stromschlag führen.

#### **ANMERKUNGEN:**

Im Falle eines produktbezogenen "schwerwiegenden Vorfalles", der direkt oder indirekt zu einem der folgenden Punkte geführt hat, hätte führen können oder wahrscheinlich führen wird:

- (a) der Tod eines Patienten, Nutzers oder einer anderen Person; oder
- (b) eine vorübergehende oder dauerhafte Verschlechterung des Gesundheitszustands eines Patienten, Nutzers oder einer anderen Person, oder
- (c) eine ernsthafte Bedrohung der öffentlichen Gesundheit

Dieser "schwerwiegende Vorfall" sollte dem Hersteller und der zuständigen Behörde des Mitgliedstaates, in dem der Anwender oder Patient seinen Wohnsitz hat, gemeldet werden.

Wenn Sie Schmerzen, allergische Reaktionen oder andere beunruhigende, unklare Symptome im Zusammenhang mit der Verwendung des Medizinprodukts haben, wenden Sie sich an Ihren Arzt

Verwenden Sie das Produkt nicht zu einem anderen Zweck als den vorgesehenen.

Überprüfen Sie vor dem Gebrauch, ob alle Komponenten korrekt zusammengesetzt wurden.

## **INFORMATIONEN ZUR ELEKTROMAGNETISCHEN VERTRÄGLICHKEIT (EMC)**

Dieses Produkt erfordert besondere Vorsichtsmaßnahmen hinsichtlich der elektromagnetischen Verträglichkeit und muss in Übereinstimmung mit den nachstehenden Informationen zur elektromagnetischen Verträglichkeit installiert und in Betrieb genommen werden.

1. Das Produkt kann durch tragbare und mobile HF-Kommunikationsgeräte beeinträchtigt werden.
2. Mobiltelefone oder andere Geräte, die elektromagnetische Felder ausstrahlen, sollten nicht in der Nähe des Produkts verwendet werden. Dies kann zu Fehlfunktionen des Geräts führen.
3. Dieses Produkt wurde gründlich getestet und überprüft, um einen korrekten Betrieb zu gewährleisten.
4. Das Gerät sollte nicht neben anderen Geräten aufbewahrt oder zusammen mit anderen Geräten verwendet werden, und wenn eine Verwendung nebeneinander erforderlich ist, sollte das Gerät beobachtet werden, um den ordnungsgemäßen Betrieb in der Konfiguration, in der es verwendet wird, zu überprüfen.

## **SPEZIFIKATIONEN**

Anzahl der Kammern: 4 Kammern

Größe der Einheit: 240x200x120 mm

Gewicht (mit Zubehör): 2,22 kg

Behandlungszeit: 10~30 Minuten

Druck während der Behandlung: 30~250mmHg

Zykluszeit: 85s ~ 133s, ± 1s

Behandlungsmodi: 1 Modus

Eingangsspannung: AC 220-240V, 50-60Hz

Leistungsaufnahme: 65VA

Geräuschpegel: ≤ 55 dB

Schutz gegen elektrischen Schlag: Klasse II, Anwendungsteil Typ BF

Betriebsart: Dauerbetrieb

Wasserdicht: IP21

Nutzungsdauer des Produkts: 5 Jahre

Betriebsumgebung: +10 °C - + 40 °C, 10% - 95% 86kPa-106kPa

Lagerungsbedingungen: -40 °C - + 70 °C, 10% -100% RH, 50kPa-106kPa

### **GRÖSSE DER BEINMANSCHETTE (XXXL)**

Gesamtlänge der Manschette: 110 x 70cm

Empfohlen für Körpergröße: 170-185cm

Maximaler Beinumfang: 62cm

### **GRÖSSE DER HANDGELENKMANSCHETTE (L)**

Gesamtlänge der Manschetten: 90 x 60cm

Empfohlen für Körpergröße: 170-185cm

Maximaler Armumfang: 52cm

### **GRÖSSE DER ABDOMINALEN MANSCHETTE (M)**

Gesamtlänge der Taille: 92-120cm x 37cm

Empfohlen für Körpergröße: 170-185cm

Umfang (an der breitesten Stelle): 80-108cm

**Hinweis: Wenn Sie das Gerät erhalten, öffnen Sie die Filterabdeckung und entfernen Sie die Sicherungsschraube, bevor Sie das Gerät benutzen. Die Schraube dient NUR zur Sicherung und zum Schutz des Geräts vor Beschädigungen während des Transports.**

## **Gebrauchsanweisung:**

1. Stellen Sie das Gerät auf eine ebene Fläche
2. Schließen Sie das Netzkabel an.
3. Schließen Sie den Schlauch an die Manschette(n) an und legen Sie ihn am Körper an.
  - Um Knieschmerzen zu vermeiden (im Falle von Beinmanschetten), sollten Sie die Manschetten während der Benutzung nicht beugen.
  - Es wird nicht empfohlen, Manschetten auf nackter Haut zu tragen.
  - Muskeln sollten vor der Anwendung entspannt sein
4. Schließen Sie den Reißverschluss (falls die Manschette mit einem solchen ausgestattet ist)
5. Positionieren Sie die Luftauslässe der Manschetten nach oben (Bein-/Handmanschette) und schließen Sie dann den Schlauchanschluss an den Luftauslass des Geräts an.
6. Prüfen Sie, ob alle Verbindungen zum Hauptgerät und zur Manschette dicht sind.
7. Schalten Sie das Gerät ein und stellen Sie die Behandlungszeit und die Druckstufe ein. Der Standby-Status wird durch ein grünes Licht angezeigt. Der Betriebsstatus wird durch ein blaues Licht angezeigt.
8. Sobald der Zyklus abgeschlossen ist, trennen Sie einfach den Schlauch vom Gerät, die Schläuche können an den Manschetten angeschlossen bleiben.

Die Installation erfordert nur den Anschluss des Steckers an das Gerät und die Manschette, gefolgt vom Anschluss an die Netzstromversorgung.

## **Hinweise:**

Der Verbindungsschlauch darf nicht um den Hals getragen werden, um Strangulationen oder Verletzungen zu vermeiden.

Wenn Sie das Gerät zum ersten Mal verwenden, ist es besser, mit einem nicht zu hohen Druck zu beginnen, z. B. 120 oder 150 mmHg, und dann den Druck auf ein Niveau einzustellen, das für den Benutzer angenehm ist.

Die Zeitspanne beträgt 10 bis 60 Minuten. Der Standardwert ist 10 Minuten. Wenn die Zeit abgelaufen ist, schaltet sich das Gerät automatisch aus.

Öffnen Sie die Manschette(n) nicht während der Behandlung. Dies kann die Manschette(n) beschädigen. Schalten Sie das Gerät immer aus, bevor Sie die Manschetten abnehmen.

#### PRODUKTBESCHREIBUNG

Haupteinheit - das Produkt besteht hauptsächlich aus dem Gerät, der Manschette und den Verbindungsschläuchen.

**HINWEIS: Vor dem ersten Gebrauch sollte der Benutzer die Filterabdeckung öffnen und die Schraube an der Unterseite des Geräts herausdrehen.**



#### Bedienfeld

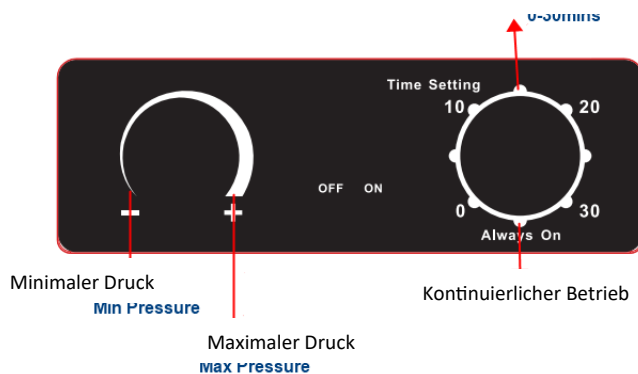

- Zeiteinstellung: Drehschalter zur Einstellung der Behandlungzeit von 0-30 Minuten
- Dauerbetrieb: Drehen Sie den Drehknopf auf "Dauerbetrieb" - das Gerät läuft im Dauerbetrieb.
- Druckeinstellung: Druckbereich 30-250 mmHg, einmaliges Drücken der "Plus"-Taste erhöht den Druck, einmaliges Drücken der "Minus"-Taste verringert den Druck
- ON/OFF-Schalter: Drücken Sie ihn, um das Gerät in den Standby-Modus zu versetzen; drücken Sie ihn erneut, um das Gerät auszuschalten.

#### REINIGUNG UND WARTUNG

Die folgenden täglichen Wartungs- und Reinigungsanforderungen müssen vollständig eingehalten werden, um die korrekte Funktion des Produkts zu gewährleisten und seine langfristige Leistung und Sicherheit zu garantieren.

##### REINIGUNG

Reinigen Sie das Gerät nicht während der Behandlung. Stellen Sie sicher, dass das Gerät vor der Reinigung vom Stromnetz getrennt ist. Reinigen Sie das Gerät mit einem weichen, leicht feuchten Tuch. Bei stärkerer Verschmutzung können Sie auch ein mildes Reinigungsmittel hinzufügen. Achten Sie darauf, dass kein Wasser in das Gerät eindringt. Setzen Sie das Gerät nicht der Feuchtigkeit aus. Halten Sie das Gerät auf keinen Fall unter fließendes Wasser oder tauchen Sie es in Wasser oder andere Flüssigkeiten. Aus hygienischen Gründen sollte jeder Benutzer seinen eigenen Satz Manschetten verwenden. Reinigen Sie die Oberfläche der Manschetten behutsam mit einem feuchten Tuch und einem milden Reinigungsmittel. Verwenden Sie zum Reinigen der Manschetten keine Lösungsmittel oder starken Reinigungsmittel. Waschen Sie die Manschetten nicht und reinigen Sie sie nicht unter fließendem Wasser.

##### ERHALTUNG

Wenn Sie Probleme mit dem Gerät haben, wenden Sie sich an Ihren Händler.

Der Hersteller haftet nicht für die Folgen der von ihm selbst durchgeführten Reparaturen.  
 Der Benutzer darf nicht versuchen, das Gerät oder sein Zubehör selbst zu reparieren. Wenden Sie sich für die Reparatur an Ihren Händler.  
 Das Gerät darf nicht von Unbefugten geöffnet werden, da sonst die Garantie erlischt.  
 Jedes Produkt in der Produktion wurde einer systematischen Validierung unterzogen. Die Leistung ist stabil und erfordert keine Kalibrierung oder Validierung.  
 Wenn Ihr Produkt nicht die erwartete Leistung erbringt und sich die Grundfunktion während des normalen Gebrauchs verändert hat, wenden Sie sich an Ihren Händler.

**PROBLEMBEHEBUNG**

Häufige Störungen	Prüfen
Wenn das Gerät nicht startet.	<ul style="list-style-type: none"> <li>- dass der Stecker fest mit dem Stromnetz verbunden ist</li> <li>- dass das Gerät eingeschaltet ist</li> <li>- dass die Stromversorgung normal ist (220-240 V)</li> </ul>
Es gibt undichte Stellen und andere seltsame Geräusche.	<ul style="list-style-type: none"> <li>- sind der Anschlussschlauch und der Anschlussstutzen beschädigt ?</li> <li>- ist der Stecker fest mit dem Gerät verbunden?</li> <li>- ist der Verbindungsschlauch gequetscht oder geknickt?</li> </ul>

**BEINMANSCHETTE**

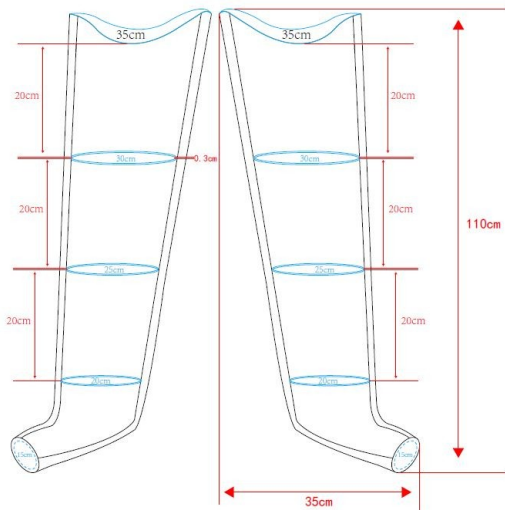

**ARMMANSCHETTE**

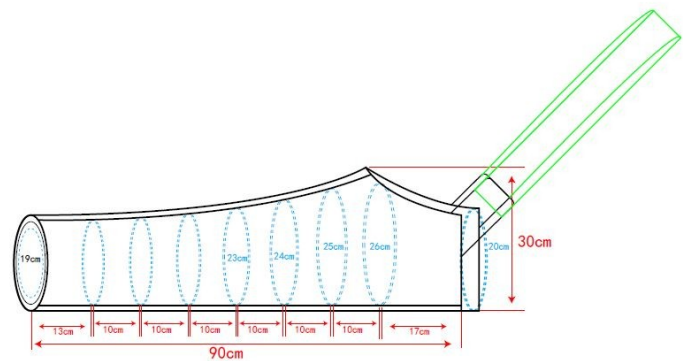

**BAUCHGURT**

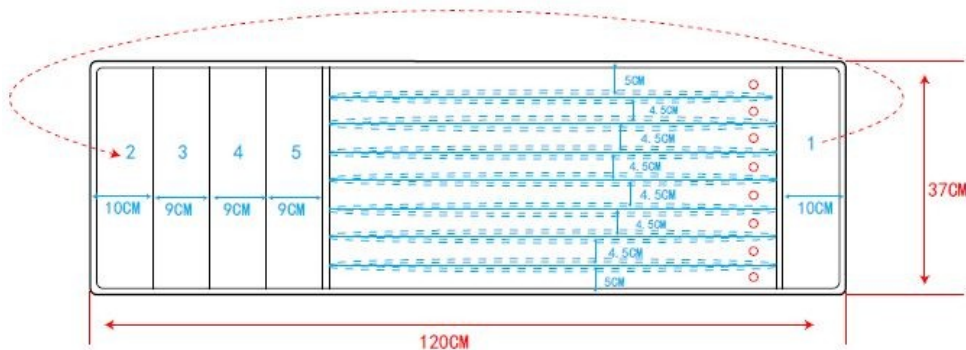

**PATIENTENZIELGRUPPE**

Personen, die an Krankheiten, Funktionsstörungen oder Verletzungen leiden, für deren Behandlung/Rehabilitation oder Kompensation dieses Produkt bestimmt ist (siehe Abschnitt "Bestimmungsgemäße Verwendung" in diesem Handbuch). Das Produkt kann vom Benutzer selbst oder auf Empfehlung eines Arztes, Therapeuten oder anderen Spezialisten erworben werden. Entweder beim Kauf des Produkts selbst oder auf Empfehlung eines Arztes/Therapeuten/anderen Fachmanns sind die verfügbaren Größen/erforderlichen

Funktionen/Größen/Varianten des Produkts, die Indikationen und Kontraindikationen für die Verwendung sowie die vom Hersteller bereitgestellten Informationen zu berücksichtigen.

#### **UMFANG DER LIEFERUNG**

Gerät, Schlauchset, Manschetten (zwei Beinmanschetten enthalten), weitere Manschetten können zusätzlich erworben werden.

#### **LAGERUNG**

Achten Sie darauf, dass die Verbindungsschläuche oder Manschetten nicht stark geknickt werden. Legen Sie die Manschetten nach Gebrauch wieder in die Originalverpackung zurück. Setzen Sie das Gerät nicht der direkten Sonneneinstrahlung aus und schützen Sie es vor Schmutz und Feuchtigkeit. Lagern Sie das Gerät an einem kühlen, gut belüfteten Ort. Stellen Sie niemals schwere Gegenstände auf das Gerät.

#### **WIE DAS PRODUKT ZU ENTSORGEN IST**

Da es sich bei dem Medizinprodukt um ein elektrisches Produkt handelt, ist bei der Entsorgung von elektrischen und elektronischen Geräten entsprechend zu verfahren.

#### **CZ**

Systém kompresní terapie se skládá ze snímače tlaku vzduchu, vzduchové pumpy a manžet, které fungují jako jeden celek. Vzduchová pumpa je s manžetami spojena speciálními hadicemi. Směr kompresní masáže je od končetin ke středu těla postupným nafukováním a následným vypouštěním vzduchových komor. Tlak lze nastavit tak, aby pacientovi nebyl nepříjemný. Manžeta pracuje pod vlivem senzoru a mikroprocesoru. Systém kompresní terapie zlepšuje krevní a lymfatický oběh, zabraňuje žilní trombóze a zmírňuje lymfatický otok.

#### **PŘÍPRAVA**

Přípravek je určen k domácímu použití u pacientů pod lékařským dohledem ke snížení otoků a prevenci trombózy končetin nebo k léčbě lymfatických otoků, poudrazových a sportovních otoků, otoků po imobilizaci nebo žilní nedostatečnosti. Systém lze používat u pacientů starších 18 let doma nebo v nemocnici.

#### KONTRAINDIKACE

1. akutní zánětlivá kožní onemocnění
2. arytmie
3. zarděnky
4. hluboká žilní trombóza
5. plicní edém
6. akutní žilní trombóza
7. kolísání krevního tlaku
8. pacienti s nainstalovaným umělým kardiostimulátorem
9. Tepenná nedostatečnost

#### VEDLEJŠÍ ÚČINKY

1. nepříjemné pocity, pokud je tlak při vypouštění příliš vysoký
2. zarudnutí, svědění
3. Pocit nepohodlí a bolesti během zákroku s tlakem 120 mmHg

#### BEZPEČNOSTNÍ POKYNY

Je důležité přečíst si všechna varování a upozornění uvedená v tomto návodu, protože jejich účelem je chránit uživatele, předcházet zraněním a vyhnout se situacím, které by mohly způsobit poškození zařízení.

- Nepoužívejte tento přístroj, pokud máte implantovaný kardiostimulátor, defibrilátor nebo jiné kovové či elektronické zařízení. Použití takového zařízení může způsobit úraz elektrickým proudem, popáleniny, elektrické rušení nebo smrt.
- Nevhodné pro použití v přítomnosti hořlavé anestetické směsi se vzduchem, kyslíkem nebo oxidem dusným.
- Přístroje nejsou určeny pro osobní použití bez dozoru pacientů, kteří jsou emocionálně narušení, trpí demencí nebo duševní chorobou.
- Opravy nejsou povoleny. Pokud zjistíte, že zařízení nefunguje správně, nerozebírejte jej svévolně nebo sami.
- Pokud se při používání přípravku cítíte neobvykle nebo pociťujete bolest, okamžitě jej přestaňte používat.
- Před prvním použitím je třeba se poradit s lékařem a léčba by neměla trvat déle než 20 minut. Poté by se doba léčby měla postupně prodlužovat podle doporučení lékaře (dlouhodobé používání může způsobit nežádoucí účinky).
- Přístroj uchovávejte mimo dosah kojenců a malých dětí.
- Zařízení by nemělo být umístěno na místech, kde je obtížné odpojit napájení.
- Používejte pouze napájení 220-240 V. Po ukončení ošetření přístroj správně odpojte ze zásuvky.
- Nesprávné připojení k elektrické síti může způsobit poškození přístroje. Při připojování nebo odpojování napájení mějte suché ruce. Mokrý ruce mohou způsobit úraz elektrickým proudem
- Napájecí kabel nesmí být nadměrně namáhán a nesmí se na něj pokládat žádné předměty.
- Napájecí kabel neohýbejte ani neskládejte. Poškození kabelu může způsobit úraz elektrickým proudem.

#### NEŽÁDOUCÍ PŘÍHODA

V případě "vážného incidentu" souvisejícího s produktem, který vede přímo nebo nepřímo, může nebo by mohla vést k některé z následujících událostí:

- a) úmrtí pacienta, uživatele nebo jiné osoby,
- b) dočasné nebo trvalé zhoršení zdravotního stavu pacienta, uživatele nebo jiné osoby,
- c) vážné ohrožení veřejného zdraví

tato "závažná událost" musí být nahlášena výrobci a příslušnému orgánu členského státu, v němž má uživatel nebo pacient bydliště. V případě ČR je příslušným orgánem SÚKL (Státní ústav pro kontrolu léčiv, Odbor zdravotnických prostředků. Uživatel/pacient jsou povinni písemně oznámit výrobci nebo zplnomocněnému zástupci a SÚKL jakoukoliv nežádoucí příhodu, která vznikla v souvislosti s použitím zdravotnického prostředku.

#### PROHLÁŠENÍ

Na tento výrobek bylo vydáno prohlášení o shodě s Nařízením (EU) MDR 2017/745 v platném znění a ve shodě s legislativními požadavky ČR na zdravotnické prostředky v platném znění.

#### POZNÁMKY:

Pokud pociťte bolest, alergické reakce nebo jiné znepokojující příznaky související s používáním zdravotnického prostředku, které vám nejsou jasné, poradte se se svým zdravotnickým pracovníkem.

**UPOZORNĚNÍ: je zakázáno používat výrobek k jinému než určenému účelu.**

**POZNÁMKA: Před použitím zkontrolujte, zda jsou všechny součásti správně sestaveny.**

#### INFORMACE O ELEKTROMAGNETICKÉ KOMPATIBILITĚ (EMC)

1 Tento výrobek vyžaduje zvláštní opatření týkající se elektromagnetické kompatibility a musí být instalován a uveden do provozu v souladu s níže uvedenými informacemi o elektromagnetické kompatibilitě. Výrobek může být ovlivněn přenosnými a mobilními RF komunikačními zařízeními.

2. V blízkosti výrobku by se neměly používat mobilní telefony ani jiná zařízení vyzařující elektromagnetické pole. Mohlo by to způsobit nesprávnou funkci výrobku.

3 Tento výrobek byl důkladně testován a ověřen, aby byla zajištěna jeho správná funkce.

4 Zařízení by nemělo být skladováno vedle sebe nebo používáno s jinými zařízeními, a pokud je použití vedle sebe nutné, mělo by být zařízení pozorováno, aby se ověřila jeho správná funkce v konfiguraci, ve které je používáno.

#### **SPECIFIKACE**

Počet komor: 4 komory

Velikost jednotky: 240×200×120 mm

Hmotnost (s příslušenstvím): 2,22 kg

Doba léčby: 10 ~ 30 minut

Tlak během léčby: 30 ~ 250 mmHg

Doba cyklu: 85 s ~ 133 s, ± 1 s

Způsoby léčby: 1 režim

Vstupní napětí: AC 220-240V, 50-60Hz

Spotřeba energie: SPOTŘEBA ENERGIE: 65VA

Hladina hluku: ≤ 55 dB

Ochrana před úrazem elektrickým proudem: Třída II, aplikační část Typ BF

Provozní režim: nepřetržitý provoz

Vodotěsnost: IP21

Životnost výrobku: 5 let

Provozní prostředí: +10 °C - +40 °C, 10 % - 95 % 86kPa-106kPa

Podmínky skladování: -40 °C - + 70 °C, 10% -100% relativní vlhkost, 50kPa-106kPa

#### **VELIKOST MANŽETY NA NOHU (XXXL)**

Celková délka manžety: 110 x 70 cm

Doporučeno pro: 170-185 cm vysoké

Maximální obvod nohy: 62 cm

#### **VELIKOST MANŽETY NA PAŽI (L)**

Celková délka manžet: Celková délka manžet 90 x 60 cm

Doporučeno pro: 170-185 cm vysoké

Maximální obvod paže: 52 cm.

#### **VELIKOST BŘIŠNÍ MANŽETY (M)**

Celková délka pasu: 92-120cm x 37cm

Doporučeno pro: 170-185 cm vysoké

Obvod (v nejširším bodě) : 80-108 cm

#### **Návod k použití:**

1. Připojte napájecí kabel.

2. Připojte hadičku k manžetě (manžetám) a umístěte ji na tělo.

- Abyste předešli bolesti kolen (v případě manžet na nohy), neohýbejte manžety během používání.

- Nedoporučuje se nosit manžety na holé kůži.

- Svaly by měly být před aplikací uvolněné

- Zavřete zip (pokud je jím manžeta vybavena).

- Umístěte výstupy vzduchu manžety směrem nahoru (manžeta na noze/ruce) a poté připojte hadicový konektor k výstupu vzduchu zařízení.

3. Zapněte přístroj a nastavte dobu ošetření a úroveň tlaku. Pohotovostní stav se zobrazí jako zelená kontrolka. Provozní stav se zobrazí jako modré světlo).

#### **NÁVOD K POUŽITÍ**

1 Umístěte zařízení na rovný povrch.

Instalace vyžaduje pouze připojení konektoru k přístroji a manžetě a následné připojení síťového napájení.

**Poznámka: Po obdržení přístroje otevřete kryt filtru a před použitím odstraňte bezpečnostní šroub. Šroub slouží POUZE k zajištění a ochraně jednotky před poškozením během přepravy.**

1. připojte hlavní zástrčku napájecího kabelu do zásuvky 220~240V.

2 Zkontrolujte, zda je hadička dobře připojena k manžetě (manžetám): pokud ano, přejděte ke kroku 3; pokud ne, zasuňte konec hadičky do výstupní manžety (manžet).

3. připojte hlavní konec připojovací hadice k výstupu hlavní jednotky.

4 Zkontrolujte a ujistěte se, že jsou všechna připojení k hlavní jednotce a manžetě těsná.

5. zapněte zip na manžetách.

**Poznámka:** Připojovací hadice se nesmí nosit kolem krku, aby nedošlo k uškrcení nebo zranění.

Stisknutím tlačítka zapněte zařízení.

7. nastavte tlak stisknutím tlačítka

**Poznámka:** Při prvním použití je lepší začít s tlakem, který není příliš vysoký, například 120 nebo 150 mmHg, a poté upravit tlak na úroveň, která je pro uživatele pohodlná.

8 Stisknutím tlačítka nastavte čas.

**Poznámka:** Časový rozsah je 10 až 60 minut. Výchozí hodnota je 10 minut. Po uplynutí této doby se zařízení automaticky vypne.

**Poznámka:** Během léčby neotvírejte manžetu (manžety). Mohlo by dojít k poškození manžety. Před sejmutím manžet vždy přístroj vypněte.

9. Po dokončení cyklu jednoduše odpojte hadičky od přístroje, hadičky lze připojit k manžetám.

#### **POPIS PRODUKTU**

**1. Hlavní jednotka - výrobek se skládá především ze zařízení, manžety a spojovacích hadic.**

**POZNÁMKA:** Před prvním použitím by měl uživatel otevřít kryt filtru a vyšroubovat šroub umístěný ve spodní části přístroje.



Doba ošetření: 0-30 min.

## 2 Ovládací panel

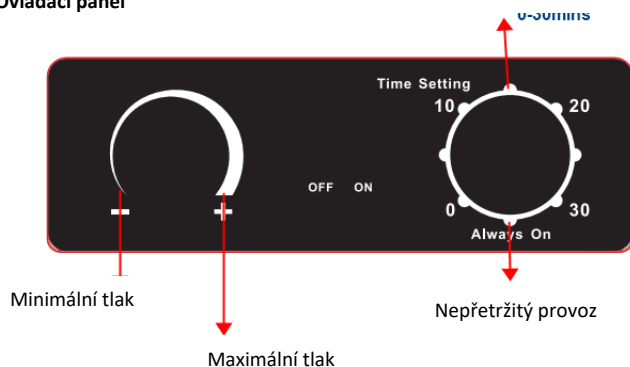

- Nastavení času: kolečko pro nastavení doby ošetření od 0-30 minut
- Nepřetržitý provoz: Otočte knoflíkem do polohy "Nepřetržitý provoz" - přístroj pracuje nepřetržitě.
- Nastavení tlaku: rozsah tlaku 30-250 mmHg, stisknutím tlačítka "plus" jednou zvýšíte tlak a stisknutím tlačítka "minus" jednou snížíte tlak.
- Vypínač ON/OFF: stiskněte, přístroj je v pohotovostním režimu; dalším stisknutím přístroj vypnete.

## ČIŠTĚNÍ A ÚDRŽBA

Pro zajištění správné funkce výrobku a zaručení jeho dlouhodobé výkonnosti a bezpečnosti je nutné plně dodržovat následující požadavky na každodenní údržbu.

### ČIŠTĚNÍ

Přístroj nečistěte během léčby, před čišťením se ujistěte, že je přístroj odpojen od sítě.

Spotřebič čistěte měkkým, mírně navlhčeným hadříkem. V případě silnějšího znečištění můžete přidat jemný čisticí prostředek. Dbejte na to, aby se do jednotky nedostala voda. Nevystavujte přístroj vlhkosti. Za žádných okolností nedržte přístroj pod tekoucí vodou ani jej neponořujte do vody či jiných kapalin. Z hygienických důvodů by měl každý uživatel používat vlastní sadu manžet. K čištění manžet nepoužívejte rozpouštědla ani silné čisticí prostředky. Manžety neumývejte ani nečistěte pod tekoucí vodou. Povrch manžet jemně očistěte vlhkým hadříkem a jemným čisticím prostředkem.

### KONZERVACE

1. pokud máte se zařízením problémy, obraťte se na svého prodejce.

Výrobce neodpovídá za následky oprav provedených svépomocí.

(3) Uživatel se nesmí pokoušet opravovat spotřebič nebo jeho příslušenství. Pro opravu se obraťte na svého prodejce.

4. spotřebič nesmí být otevřen neoprávněnými osobami, protože tím zaniká platnost záruky.

5 Každý vyráběný výrobek prošel systematickou validací. Výkon je stabilní a nevyžaduje kalibraci ani validaci.

6 Pokud výrobek nedosahuje očekávaného výkonu a základní funkce se během běžného používání změnila, obraťte se na svého prodejce.

### ŘEŠENÍ PROBLÉMŮ

Časté závady	Kontrola a potvrzení
Pokud se spotřebič nemůže spustit (pokud je zástrčka dobře připojena k napájení).	- zda je zástrčka bezpečně připojena k napájecímu zdroji. - když je zařízení zapnuto - pokud je napájení normální (220-240 V). - pokud se zařízení vypne
Dochází k únikům a dalším podivným zvukům.	- pokud jsou připojovací hadice a hrdlo poškozené. - zda je zástrčka bezpečně připojena ke spotřebiči. - pokud je připojovací hadice zmačkaná nebo zalomená.

## MANŽETA NA NOHU MANŽETA NA RUKU

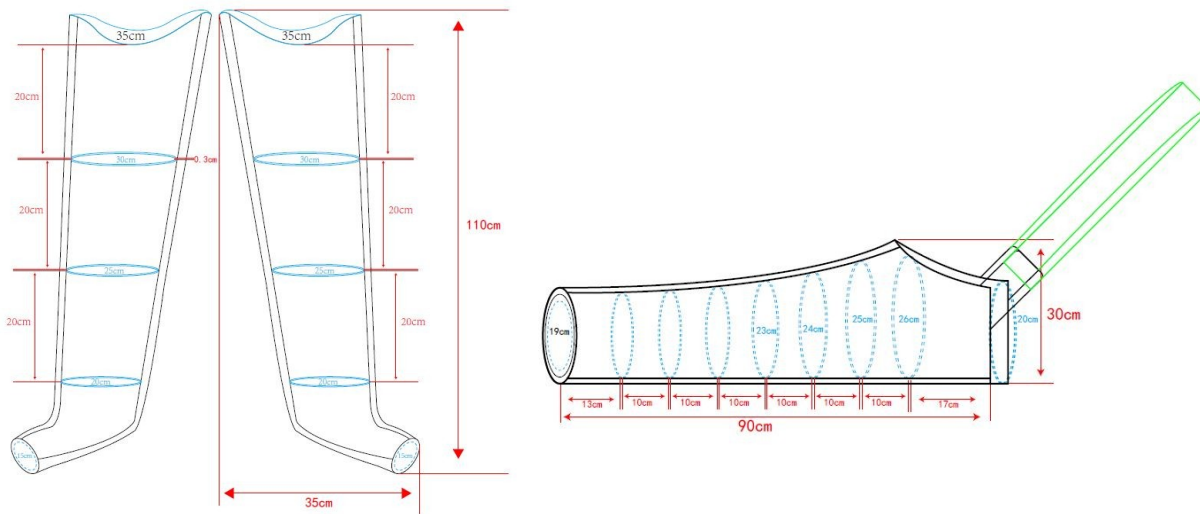

## MANKEIT - BŘIŠNÍ PÁS

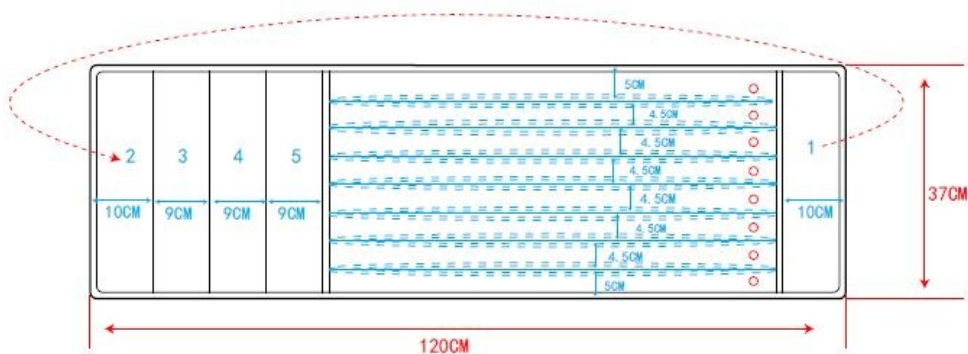

### CÍLOVÁ SKUPINA PACIENTŮ

Osoby trpící nemocemi, dysfunkcemi nebo zraněními, k jejichž léčbě/rehabilitaci nebo kompenzaci je tento výrobek určen (viz část o určeném použití výrobku v tomto návodu k použití). Výrobek si může uživatel zakoupit samostatně nebo na doporučení lékaře, terapeuta či jiného odborníka. Ať už si výrobek zakoupíte sami nebo na doporučení lékaře/terapeuta/jiného odborníka, musíte vzít v úvahu dostupné velikosti/potřebné funkce a varianty výrobku, indikace a kontraindikace použití a informace poskytnuté výrobcem.

### ROZSAH DODÁVKY

Přístroj, sada hadic, manžety (dvě manžety na nohy jsou součástí dodávky), další manžety lze dokoupit.

### SKLADOVÁNÍ

Nedovolte, aby se spojovací hadice nebo manžety prudce zalomily. Po použití uložte manžety zpět do původního obalu. Nevystavujte přístroj přímému slunečnímu záření, chraňte jej před nečistotami a vlhkostí. Přístroj skladujte na chladném, dobře větraném místě. Na zařízení nikdy nepokládejte těžké předměty.

### JAK VÝROBEK ZLIKVIDOVAT

Zdravotnický prostředek je elektrický výrobek, postupujte proto způsobem vhodným pro likvidaci elektrických a elektronických zařízení.

SK

Systém kompresívnej terapie sa skladá zo snímača tlaku vzduchu, vzduchovej pumpy a manžiet, ktoré fungujú ako jeden celok. Vzduchová pumpa je s manžetami spojená špeciálnymi hadicami. Smer kompresnej masáže je od končatín do stredu tela postupným nafukovaním a následným vypúšťaním vzduchových komôr. Tlak sa dá nastaviť tak, aby pacientovi nespôsobil nepríjemné pocity. Manžeta funguje pod vplyvom snímača a mikroprocesora. Systém kompresívnej terapie zlepšuje krvný a lymfatický obeh, zabraňuje vzniku žilovej trombózy a zmierňuje lymfatický edém.

#### **PRÍPRAVA**

Prípravok je určený na domáce použitie pacientom pod lekárskej dohľadom na zníženie opuchu a prevenciu trombózy končatín alebo na liečbu lymfatického opuchu, púrazového a športového opuchu, opuchu po imobilizácii alebo žilovej nedostatočnosti. Systém sa môže používať u pacientov starších ako 18 rokov doma alebo v nemocnici.

#### KONTRAINDIKÁCIE

1. akútne zápalové ochorenia kože
2. arytmia
3. ružienka
4. hlboká žilová trombóza
5. pľúcny edém
6. akútna žilová trombóza
7. kolísanie krvného tlaku
8. pacienti s nainštalovaným umelým kardiostimulátorom
9. Arteriálna insuficiencia

#### VEDĽAJŠIE ÚČINKY

1. nepohodlie, ak je tlak pri vypúšťaní príliš vysoký
2. začervenanie, svrbenie
3. Pociť nepohodlia a bolesti počas zákroku pri tlaku 120 mmHg

#### BEZPEČNOSTNÉ POKYNY

Je dôležité prečítať si všetky upozornenia a výstrahy v tejto príručke, pretože ich cieľom je chrániť používateľa, predchádzať zraneniam a vyhnúť sa situáciám, ktoré môžu spôsobiť poškodenie zariadenia.

- Toto zariadenie nepoužívajte, ak máte implantovaný kardiostimulátor, defibrilátor alebo iné kovové alebo elektronické zariadenie. Používanie takéhoto zariadenia môže spôsobiť úraz elektrickým prúdom, popáleniny, elektrické rušenie alebo smrť.
- Nie je vhodný na použitie v prítomnosti horľavej anestetikovej zmesi so vzduchom, kyslíkom alebo oxidom dusným.
- Zariadenia nie sú určené na osobné používanie bez dozoru pacientov, ktorí sú emocionálne narušení, trpia demenciou alebo duševnou chorobou.
- Opravy nie sú povolené. Ak zistíte, že zariadenie je nefunkčné, nerozoberajte ho svojvoľne alebo sami.
- Ak sa pri používaní výrobku cítite neobvykle alebo pociťujete bolesť, okamžite ho prestaňte používať.
- Pred prvým použitím sa treba poradiť s lekárom a liečba by nemala trvať dlhšie ako 20 minút. Potom by sa mal čas liečby postupne predlžovať podľa odporúčania lekára (dlhodobé používanie môže spôsobiť vedľajšie účinky).
- Zariadenie uchovávajte mimo dosahu dočiat a malých detí.
- Zariadenie by nemalo byť umiestnené na mieste, kde je ťažké odpojiť napájanie.
- Používajte iba napájanie 220-240 V. Po skončení liečby prístroj správne odpojte zo zásuvky.
- Nesprávne pripojenie k elektrickej sieti môže spôsobiť poškodenie zariadenia. Pri pripájaní alebo odpájaní napájania majte suché ruky. Mokré ruky môžu spôsobiť úraz elektrickým prúdom
- Napájací kábel nesmie byť vystavený nadmernému namáhaniu a nesmú sa naň kľásť žiadne predmety.
- Napájací kábel neohýbajte ani neprehýbajte. Poškodenie kábla môže spôsobiť úraz elektrickým prúdom.

#### POZNÁMKY:

V prípade "závažného incidentu" súvisiaceho s výrobkom, ktorý priamo alebo nepriamo viedol, mohol viesť alebo pravdepodobne povedie k niektorej z nasledujúcich udalostí:

- (a) úmrtie pacienta, používateľa alebo inej osoby alebo
- (b) dočasné alebo trvalé zhoršenie zdravotného stavu pacienta, používateľa alebo inej osoby, alebo
- (c) vážne ohrozenie verejného zdravia

tento "závažný incident" by sa mal nahlásiť výrobcovi a príslušnému orgánu členského štátu, v ktorom má používateľ alebo pacient bydlisko. V prípade Poľska je príslušným orgánom Úrad pre registráciu liekov, zdravotníckych pomôcok a biocídnych výrobkov.

#### POZNÁMKY:

Ak pociťujete bolesť, alergické reakcie alebo iné neprijemné príznaky súvisiace s používaním zdravotníckej pomôcky, ktoré vám nie sú jasné, poraďte sa so svojím zdravotníckym pracovníkom.

**UPOZORNENIE: je zakázané používať výrobok na iný ako určený účel**

**POZNÁMKA: Pred použitím skontrolujte, či sú všetky komponenty správne zmontované.**

#### INFORMÁCIE O ELEKTROMAGNETICKEJ KOMPATIBILITE (EMC)

1 Tento výrobok si vyžaduje osobitné opatrenia týkajúce sa elektromagnetickej kompatibility a musí byť inštalovaný a uvedený do prevádzky v súlade s nižšie uvedenými informáciami o elektromagnetickej kompatibilitate. Výrobok môže byť ovplyvnený prenosnými a mobilnými RF komunikačnými zariadeniami.

2. V blízkosti výrobku by sa nemali používať mobilné telefóny ani iné zariadenia vyžarujúce elektromagnetické polia. Môže to spôsobiť poruchu výrobku.

3 Tento výrobok bol dôkladne testovaný a overený, aby sa zabezpečila jeho správna funkcia.

4 Zariadenie by sa nemalo skladovať vedľa seba ani používať s inými zariadeniami, a ak sa vyžaduje použitie vedľa seba, zariadenie by sa malo pozorovať, aby sa overila jeho správna funkcia v konfigurácii, v ktorej sa používa.

#### ŠPECIFIKÁCIA

Počet komôr: 4 komory

Veľkosť jednotky: 240×200×120 mm

Hmotnosť (s príslušenstvom): 2,22 kg

Čas liečby: 10 ~ 30 minút

Tlak počas liečby: 30 ~ 250 mmHg

Čas cyklu: 85 s ~ 133 s, ± 1 s

Spôsoby liečby: 1 režim

Vstupné napätie: AC 220-240V, 50-60Hz

Spotreba energie: 65VA

Úroveň hluku: ≤ 55 dB

Ochrana pred úrazom elektrickým prúdom: Trieda II, aplikačná časť Typ BF

Prevádzkový režim: nepretržitá prevádzka

Vodotesnosť: IP21

Životnosť výrobku: 5 rokov

Prevádzkové prostredie: +10 °C - +40 °C, 10 % - 95 % 86kPa-106kPa

Podmienky skladovania: -40 °C - + 70 °C, 10% -100% relatívna vlhkosť vzduchu, 50kPa-106kPa

#### **VEĽKOSŤ MANŽETY NA NOHU (XXXL)**

Celková dĺžka manžety: 110 x 70 cm

Odporúčané pre: 170-185 cm vysoký

Maximálny obvod nohy: 62 cm

#### **VEĽKOSŤ MANŽETY NA ZÁPÄSTIE (L)**

Celková dĺžka manžiet: 90 x 60 cm.

Odporúčané pre: 170-185 cm vysoký

Maximálny obvod ramena: 52 cm.

#### **VEĽKOSŤ BRUŠNEJ MANŽETY (M)**

Celková dĺžka pásu: 92-120cm x 37cm

Odporúčané pre: 170-185 cm vysoký

Obvod (v najširšom bode) : 80-108 cm

#### **Návod na použitie:**

1. Pripojte napájací kábel.

2. Pripojte hadičku k manžete (manžetám) a umiestnite ju na telo.

- Aby ste predišli bolesti kolien (v prípade manžiet na nohy), počas používania manžety neohýbajte.

- Neodporúča sa nosiť manžety na holej pokožke

- Svaly by mali byť pred aplikáciou uvoľnené

- Zatvorte zips (ak je ním manžeta vybavená)

- Umiestnite výstupy vzduchu manžety smerom nahor (manžeta na nohe/ruke) a potom pripojte hadicovú spojku k výstupu vzduchu zariadenia.

3. Zapnite prístroj a potom nastavte čas ošetrenia a úroveň tlaku. Pohotovostný stav sa zobrazí ako zelené svetlo. Prevádzkový stav sa zobrazí ako modré svetlo).

#### **NÁVOD NA POUŽITIE**

1 Zariadenie položte na rovný povrch.

Inštalácia si vyžaduje len pripojenie konektora k zariadeniu a manžete, po ktorom nasleduje pripojenie sieťového napájania.

**Poznámka: Po prevzatí zariadenia otvorte kryt filtra a pred použitím odstráňte bezpečnostnú skrutku. Skrutka slúži POUZE na zabezpečenie a ochranu jednotky pred poškodením počas prepravy.**

1. Pripojte hlavnú zástrčku napájacieho kábla do zásuvky 220~240 V.

2 Skontrolujte, či je hadička dobre pripojená k manžete (manžetám): ak áno, prejdite na krok 3; ak nie, vložte koniec hadičky do výstupnej manžety (manžiet).

3. Pripojte hlavný koniec pripojovacej hadice k výstupu hlavnej jednotky.

4 Skontrolujte a uistite sa, že všetky pripojenia k hlavnej jednotke a manžete sú tesné.

5. zatvorte zips na manžetách.

**Poznámka:** Spojovacia hadica sa nesmie nosiť okolo krku, aby nedošlo k uškrteniu alebo zraneniu.

Stlačením tlačidla zapnite zariadenie.

7. nastavte tlak stlačením tlačidla

**Poznámka:** Pri prvom použití je lepšie začať s tlakom, ktorý nie je príliš vysoký, napríklad 120 alebo 150 mmHg, a potom upraviť tlak na úroveň, ktorá je pre používateľa pohodlná.

8 Stlačením tlačidla nastavte čas.

**Poznámka:** Časový rozsah je 10 až 60 minút. Predvolená hodnota je 10 minút. Po uplynutí času sa zariadenie automaticky vypne.

**Poznámka:** Počas liečby neotvárajte manžety. Mohlo by dôjsť k poškodeniu manžety (manžiet). Pred odstránením manžiet zariadenie vždy vypnite.

9. Po ukončení cyklu jednoducho odpojte hadičky od zariadenia, hadičky môžete pripojiť k manžetám.

#### **POPIS PRODUKTU**

**1.Hlavná jednotka - výrobok sa skladá najmä zo zariadenia, manžety a spojovacích hadíc.**

**POZNÁMKA: Pred prvým použitím by mal používateľ otvoriť kryt filtra a odskrutkovať skrutku umiestnenú v spodnej časti zariadenia.**





Čas ošetrenia: 0-30 min.

## 2 Ovládací panel

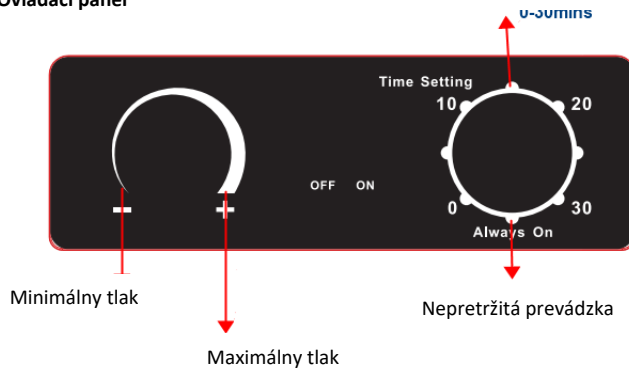

- Nastavenie času: volič na nastavenie času liečby od 0 do 30 minút
- Nepretržitá prevádzka: Otočte gombík na "Nepretržitá prevádzka" - jednotka pracuje nepretržite.
- Nastavenie tlaku: rozsah tlaku 30-250 mmHg, stlačením tlačidla "plus" raz zvýšite tlak a stlačením tlačidla "mínus" raz znížite tlak
- Vypínač ON/OFF: stlačte, jednotka je v pohotovostnom režime; opätovným stlačením jednotku vypnete.

## ČISTENIE A ÚDRŽBA

Nasledujúce požiadavky na každodennú údržbu sa musia plne dodržiavať, aby sa zabezpečila správna prevádzka výrobku a zaručila jeho dlhodobá výkonnosť a bezpečnosť.

### ČISTENIE

Nečistite zariadenie počas liečby, pred čistením sa uistite, že je zariadenie odpojené od elektrickej siete. Spotrebič čistite mäkkou, mierne vlhkou handričkou. V prípade silnejšieho znečistenia môžete pridať aj jemný čistiaci prostriedok. Dbajte na to, aby sa do jednotky nedostala voda. Nevystavujte zariadenie vlhkosti. Zariadenie v žiadnom prípade nedržte pod tečúcou vodou ani ho neponárajte do vody alebo iných kvapalín. Z hygienických dôvodov by mal každý používateľ používať vlastnú sadu manžiet. Na čistenie manžiet nepoužívajte rozpúšťadlá ani silné čistiace prostriedky. Manžety neumývajte ani nečistite pod tečúcou vodou. Povrch manžiet jemne očistite vlhkou handričkou a jemným čistiacim prostriedkom.

### KONZERVÁCIA

1. ak máte so zariadením problémy, obráťte sa na predajcu.
- Výrobca nezodpovedá za následky opráv vykonaných na vlastnú zodpovednosť.
- (3) Používateľ sa nesmie pokúšať o opravu spotrebiča alebo jeho príslušenstva. V prípade opravy sa obráťte na svojho predajcu.
4. spotrebič nesmú otvárať neoprávnené osoby, pretože tým stráca platnosť záruka.
- 5 Každý výrobok vo výrobe prešiel systematickou validáciou. Výkon je stabilný a nevyžaduje si kalibráciu ani validáciu.
- 6 Ak váš výrobok nemôže dosiahnuť očakávaný výkon a základná funkcia sa počas bežného používania zmenila, obráťte sa na predajcu.

### RIEŠENIE PROBLÉMOV

Časté poruchy	Kontrola a potvrdenie
Ak sa spotrebič nemôže spustiť (ak je zástrčka dobre pripojená k elektrickej sieti)	- či je zástrčka bezpečne pripojená k napájacímu zdroju - keď je zariadenie zapnuté - ak je napájanie normálne (220-240 V) - ak sa zariadenie vypne
Objavujú sa netesnosti a iné zvláštne zvuky	- ak sú pripojovacia hadica a hrdlo poškodené - či je zástrčka bezpečne pripojená k spotrebiču - ak je spojovacia hadica pokrčená alebo zalomená

## MANŽETA NA NOHU MANŽETA NA RUKU

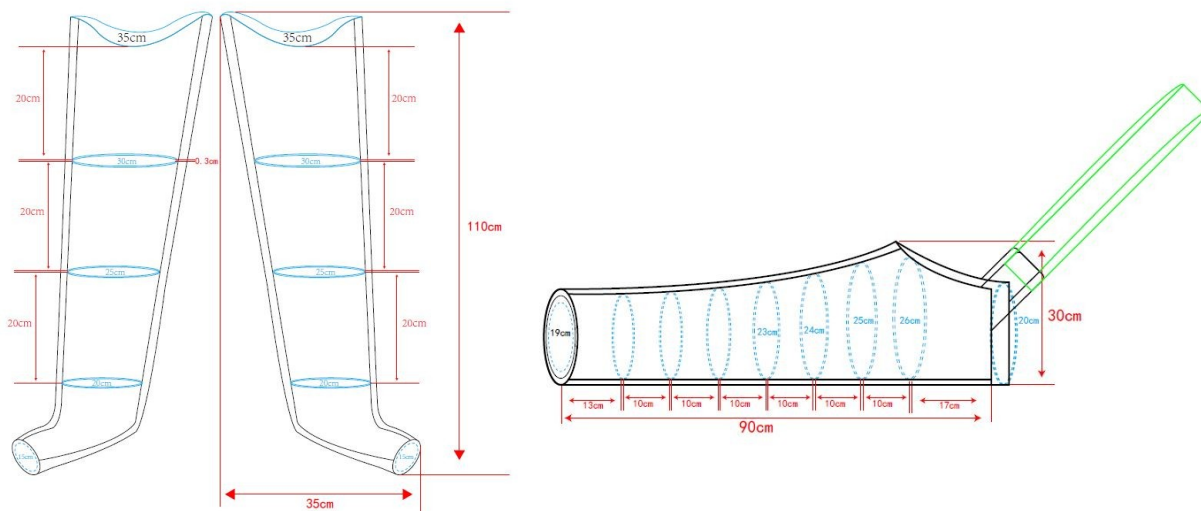

## MANKEIT - BRUŠNÝ PÁS

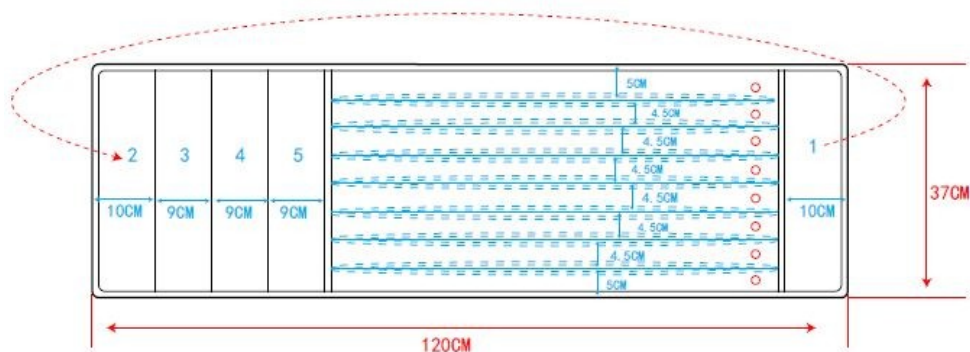

### CIEĽOVÁ SKUPINA PACIENTOV

Osoby trpiace chorobami, dysfunkciami alebo zraneniami, na liečbu/rehabilitáciu alebo kompenzáciu ktorých je tento výrobok určený (pozri časť o určenom použití výrobku v tomto návode). Výrobok si môže používateľ zakúpiť samostatne alebo na základe odporúčania lekára, terapeuta alebo iného odborníka. Buď pri samostatnom nákupe výrobku, alebo na odporúčanie lekára/terapeuta/iného odborníka je potrebné zohľadniť dostupné veľkosti/potrebné funkcie/veľkosti/varianty výrobku, indikácie a kontraindikácie použitia, ako aj informácie poskytnuté výrobcom.

### ROZSAH DODÁVKY

Zariadenie, súprava hadíc, manžety (dve manžety na nohy sú súčasťou balenia), ďalšie manžety je možné dokúpiť.

### SKLADOVANIE

Nedovoľte, aby sa spojovacie hadice alebo manžety prudko zalomili. Po použití vložte manžety späť do pôvodného obalu. Nevystavujte zariadenie priamemu slnečnému žiareniu, chráňte ho pred nečistotami a vlhkosťou. Zariadenie skladujte na chladnom, dobre vetranom mieste. Na zariadenie nikdy neumiestňujte ťažké predmety.

### AKO LIKVIDOVAŤ VÝROBOK

Zdravotnícka pomôcka je elektrický výrobok, postupujte spôsobom vhodným pre likvidáciu elektrických a elektronických zariadení.

FR

Le système de thérapie par compression se compose d'un capteur de pression d'air, d'une pompe à air et de brassards, fonctionnant ensemble comme une seule unité. La pompe à air est reliée aux brassards par des tuyaux spéciaux. Le massage par compression s'effectue des membres vers le centre du corps en gonflant et en dégonflant séquentiellement les chambres à air. La pression peut être réglée pour éviter tout inconfort au patient. Le brassard fonctionne sous l'influence d'un capteur et d'un microprocesseur. Le système de thérapie par compression améliore la circulation sanguine et lymphatique, prévenant la thrombose veineuse et soulageant le lymphœdème.

## OBJECTIF

Le produit est indiqué pour une utilisation par les patients à domicile sous surveillance médicale pour réduire l'œdème et prévenir la thrombose des membres ou pour traiter le lymphœdème, l'œdème post-traumatique et sportif, l'œdème après immobilisation ou l'insuffisance veineuse. Le système peut être utilisé chez les patients de plus de 18 ans à domicile ou à l'hôpital.

## CONTRE-INDICATIONS

1. les maladies inflammatoires aiguës de la peau
2. arythmie
3. rubéole
4. thrombose veineuse profonde
5. l'œdème pulmonaire
6. thrombose veineuse aiguë
7. fluctuation de la tension artérielle
8. patients porteurs d'un stimulateur cardiaque artificiel
9. l'insuffisance artérielle

## EFFETS SECONDAIRES

1. malaise si la pression de refoulement est trop élevée
2. rougeurs, démangeaisons
3. sensation d'inconfort et de douleur pendant la procédure avec une pression de 120 mmHg

## CONSIGNES DE SÉCURITÉ

Il est important de lire tous les avertissements et mises en garde figurant dans ce manuel, car ils sont destinés à protéger l'utilisateur, à prévenir les blessures et à éviter les situations susceptibles d'endommager l'appareil.

- N'utilisez pas cet appareil si vous êtes porteur d'un stimulateur cardiaque, d'un défibrillateur ou de tout autre dispositif métallique ou électronique. L'utilisation d'un tel appareil peut provoquer des chocs électriques, des brûlures, des interférences électriques ou la mort.
- Ne convient pas à une utilisation en présence d'un mélange anesthésique inflammable avec de l'air, de l'oxygène ou du protoxyde d'azote.
- Les appareils ne sont pas destinés à une utilisation personnelle non supervisée par des patients souffrant de troubles émotionnels, de démence ou de maladie mentale.
- Les réparations ne sont pas autorisées. Si vous constatez un dysfonctionnement de l'appareil, ne le démontez pas à votre insu ou par vous-même.
- Si vous vous sentez anormal ou si vous ressentez une douleur lors de l'utilisation du produit, arrêtez immédiatement de l'utiliser.
- Un médecin doit être consulté avant la première utilisation et le traitement ne doit pas durer plus de 20 minutes. Par la suite, la durée du traitement doit être progressivement augmentée selon les conseils du médecin (une utilisation prolongée peut entraîner des effets secondaires).
- Tenir l'appareil hors de portée des bébés et des jeunes enfants.
- L'appareil ne doit pas être placé dans un endroit où il est difficile de couper l'alimentation électrique.
- Utiliser uniquement une alimentation 220-240V. Débranchez correctement l'appareil lorsque le traitement est terminé.
- Une mauvaise connexion au réseau électrique peut endommager l'appareil. Gardez vos mains sèches lorsque vous connectez ou déconnectez l'alimentation électrique. Des mains mouillées peuvent provoquer un choc électrique.
- Le câble d'alimentation ne doit pas être soumis à une tension excessive et aucun objet ne doit être placé dessus.
- Ne pas plier ou replier le cordon d'alimentation. L'endommagement du câble peut provoquer un choc électrique.

## NOTES :

En cas d'"incident grave" lié à un produit qui, directement ou indirectement, a entraîné, aurait pu entraîner ou est susceptible d'entraîner l'une des conséquences suivantes :

- (a) le décès d'un patient, d'un utilisateur ou d'une autre personne ; ou
- (b) la détérioration temporaire ou permanente de la santé d'un patient, d'un utilisateur ou d'une autre personne, ou
- (c) une menace grave pour la santé publique

cet "incident grave" doit être signalé au fabricant et à l'autorité compétente de l'État membre dans lequel réside l'utilisateur ou le patient. Pour la Pologne, l'autorité compétente est l'Office d'enregistrement des médicaments, des dispositifs médicaux et des produits biocides.

## NOTES :

Si vous ressentez des douleurs, des réactions allergiques ou d'autres symptômes pénibles et peu clairs liés à l'utilisation du dispositif médical, consultez votre professionnel de la santé.

**ATTENTION : il est interdit d'utiliser le produit à d'autres fins que celles pour lesquelles il a été conçu.**

**REMARQUE : Avant toute utilisation, vérifiez que tous les composants ont été assemblés correctement.**

## INFORMATIONS SUR LA COMPATIBILITÉ ÉLECTROMAGNÉTIQUE (CEM)

1 Ce produit nécessite des précautions particulières en matière de compatibilité électromagnétique et doit être installé et mis en service conformément aux informations relatives à la compatibilité électromagnétique ci-dessous. Le produit peut être affecté par les équipements de communication RF portables et mobiles.

2. les téléphones portables ou autres appareils émettant des champs électromagnétiques ne doivent pas être utilisés à proximité du produit. Cela pourrait entraîner un dysfonctionnement de l'appareil.

3 Ce produit a été testé et vérifié de manière approfondie afin d'en assurer le bon fonctionnement.

4 L'appareil ne doit pas être stocké côte à côte ou utilisé avec d'autres appareils, et si une utilisation côte à côte est nécessaire, l'appareil doit être observé pour vérifier son bon fonctionnement dans la configuration dans laquelle il est utilisé.

#### **SPECIFICATION**

Nombre de chambres : 4 chambres

Taille de l'unité : 240x200x120 mm

Poids (avec accessoires) : 2,22 kg

Durée du traitement : 10~30 minutes

Pression pendant le traitement : 30~250mmHg

Durée du cycle : 85s ~ 133s, ± 1s

Modes de traitement : 1 mode

Tension d'entrée : AC 220-240V, 50-60Hz

Consommation électrique : 65VA

Niveau sonore : ≤ 55dB

Protection contre les chocs électriques : Classe II, partie d'application Type BF

Mode de fonctionnement : fonctionnement continu

Étanchéité : IP21

Durée de vie du produit : 5 ans

Environnement de fonctionnement : +10 °C - + 40 °C, 10% - 95% 86kPa-106kPa

Conditions de stockage : -40 °C - + 70 °C, 10% -100% RH, 50kPa-106kPa

#### **TAILLE DU BRASSARD (XXXL)**

Longueur totale de la manchette : 110 x 70cm

Recommandé pour : 170-185cm de hauteur

Circonférence maximale de la jambe : 62cm

#### **TAILLE DU POIGNET (L)**

Longueur totale des manchettes : 90 x 60cm

Recommandé pour : 170-185cm de hauteur

Circonférence maximale du bras : 52cm

#### **TAILLE DU BRASSARD ABDOMINAL (M)**

Longueur totale de la taille : 92-120cm x 37cm

Recommandé pour : 170-185cm de hauteur

Circonférence (au point le plus large) : 80-108 cm

#### **Mode d'emploi :**

1) Brancher le cordon d'alimentation.

2. connecter le tube au(x) brassard(s) et le placer sur le corps.

- Pour éviter les douleurs au genou (dans le cas des manchettes de jambe), ne pas plier les manchettes pendant l'utilisation.

- Il n'est pas recommandé de porter les manchettes sur la peau nue

- Les muscles doivent être détendus avant l'application

- Fermer la fermeture éclair (si le brassard en est équipé)

- Positionner les sorties d'air des brassards vers le haut (brassard jambe/main) et raccorder le tuyau à la sortie d'air de l'appareil.

3. allumez l'appareil, puis réglez la durée du traitement et le niveau de pression. L'état de veille s'affiche en vert. L'état de fonctionnement s'affiche sous la forme d'une lumière bleue.)

#### **MANUEL D'INSTRUCTIONS**

1 Placez l'appareil sur une surface plane.

L'installation ne nécessite que le raccordement du connecteur à l'appareil et à la manchette, suivi du branchement de l'alimentation électrique.

**Note : Lorsque vous recevez l'appareil, ouvrez le couvercle du filtre et retirez la vis de sécurité avant de l'utiliser. La vis sert**

**UNIQUEMENT à fixer l'appareil et à le protéger contre les dommages pendant le transport.**

1. brancher la fiche principale du cordon d'alimentation sur une prise de 220~240V.

2 Vérifiez que le tuyau est bien connecté au(x) brassard(s) : si oui, passez à l'étape 3 ; si non, insérez l'extrémité du tuyau dans le(s) brassard(s) de sortie.

3. raccorder l'extrémité principale du tuyau de raccordement à la sortie de l'unité principale.

4 Vérifier et s'assurer que toutes les connexions à l'unité principale et au brassard sont bien serrées.

5. Fermez la fermeture éclair aux poignets.

**Remarque :** le tuyau de raccordement ne doit pas être porté autour du cou pour éviter tout risque de strangulation ou de blessure.

Appuyez sur le bouton pour mettre l'appareil en marche.

7. régler la pression en appuyant sur la touche

**Remarque :** lors de la première utilisation, il est préférable de commencer par une pression qui n'est pas trop élevée, par exemple 120 ou 150 mmHg, puis d'ajuster la pression à un niveau confortable pour l'utilisateur.

8 Réglez l'heure en appuyant sur la touche .

**Remarque :** Le délai est compris entre 10 et 60 minutes. La valeur par défaut est de 10 minutes. Lorsque le temps est écoulé, l'appareil s'éteint automatiquement.

**Remarque :** N'ouvrez pas le(s) brassard(s) pendant le traitement. Cela pourrait endommager le(s) brassard(s). Éteignez toujours l'appareil avant de retirer les brassards.

9) Une fois le cycle terminé, il suffit de déconnecter la tubulure de l'appareil, les tubulures peuvent être connectées aux brassards.

#### **DESCRIPTION DU PRODUIT**

**1. Unité principale - le produit se compose principalement de l'appareil, du brassard et des tuyaux de raccordement.**

**NOTE : Avant la première utilisation, l'utilisateur doit ouvrir le couvercle du filtre et dévisser la vis située en bas de l'appareil.**



Durée du traitement : 0-30 min

## 2 Panneau de contrôle

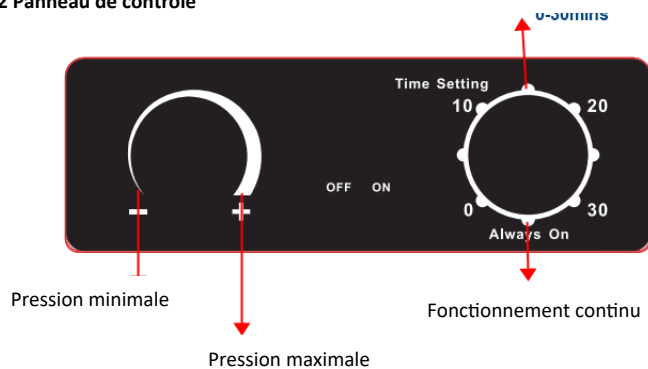

- Réglage de la durée : le cadran permet de régler la durée du traitement entre 0 et 30 minutes.
- Fonctionnement continu : Tournez le bouton sur "Fonctionnement continu" - l'appareil fonctionne en continu.
- Réglage de la pression : plage de pression de 30 à 250 mmHg, appuyez une fois sur le bouton "plus" pour augmenter la pression et une fois sur le bouton "moins" pour la diminuer.
- Interrupteur ON/OFF : appuyez sur cet interrupteur pour mettre l'appareil en mode veille ; appuyez à nouveau sur cet interrupteur pour éteindre l'appareil.

## NETTOYAGE ET ENTRETIEN

Les exigences suivantes en matière d'entretien quotidien doivent être pleinement respectées afin d'assurer le bon fonctionnement du produit et de garantir sa performance et sa sécurité à long terme.

### NETTOYAGE

Ne pas nettoyer l'appareil pendant le traitement, s'assurer que l'appareil est débranché avant de le nettoyer.

Nettoyez l'appareil avec un chiffon doux et légèrement humide. En cas de salissures plus importantes, vous pouvez également ajouter un détergent doux.

Veillez à ce que l'eau ne pénètre pas dans l'appareil. Ne pas exposer l'appareil à l'humidité. Ne tenez en aucun cas l'appareil sous l'eau courante et ne l'immergez pas dans l'eau ou dans d'autres liquides. Pour des raisons d'hygiène, chaque utilisateur doit utiliser son propre jeu de brassards. Ne pas utiliser de solvants ou de détergents puissants pour nettoyer les brassards. Ne pas laver les brassards ni les nettoyer à l'eau courante. Nettoyer délicatement la surface des brassards avec un chiffon humide et un détergent doux.

### CONSERVATION

1. Si vous avez des problèmes avec l'appareil, contactez votre revendeur.

Le fabricant n'est pas responsable des conséquences des réparations effectuées par ses soins.

(3) L'utilisateur ne doit pas tenter de réparer l'appareil ou ses accessoires. Il doit s'adresser à son revendeur pour les réparations.

4. L'appareil ne doit pas être ouvert par des personnes non autorisées, sous peine d'annulation de la garantie.

5 Chaque produit en production a fait l'objet d'une validation systématique. Les performances sont stables et ne nécessitent pas d'étalonnage ou de validation.

6 Si votre produit n'atteint pas les performances attendues et que la fonction de base a changé au cours d'une utilisation normale, contactez votre revendeur.

### RÉSOLUTION DE PROBLÈMES

Défauts fréquents	Vérifier et confirmer
Si l'appareil ne démarre pas (si la prise est bien branchée sur le réseau électrique)	- que la fiche est bien connectée à l'alimentation électrique - lorsque l'appareil est allumé

	<ul style="list-style-type: none"> <li>- si l'alimentation est normale (220-240 V)</li> <li>- si l'appareil s'éteint</li> </ul>
Il y a des fuites et d'autres bruits étranges	<ul style="list-style-type: none"> <li>- si le tuyau de raccordement et l'embout sont endommagés</li> <li>- que la fiche est bien branchée à l'appareil</li> <li>- si le tuyau de raccordement est écrasé ou plié</li> </ul>

### BRASSARD DE JAMBE BRASSARD DE BRAS

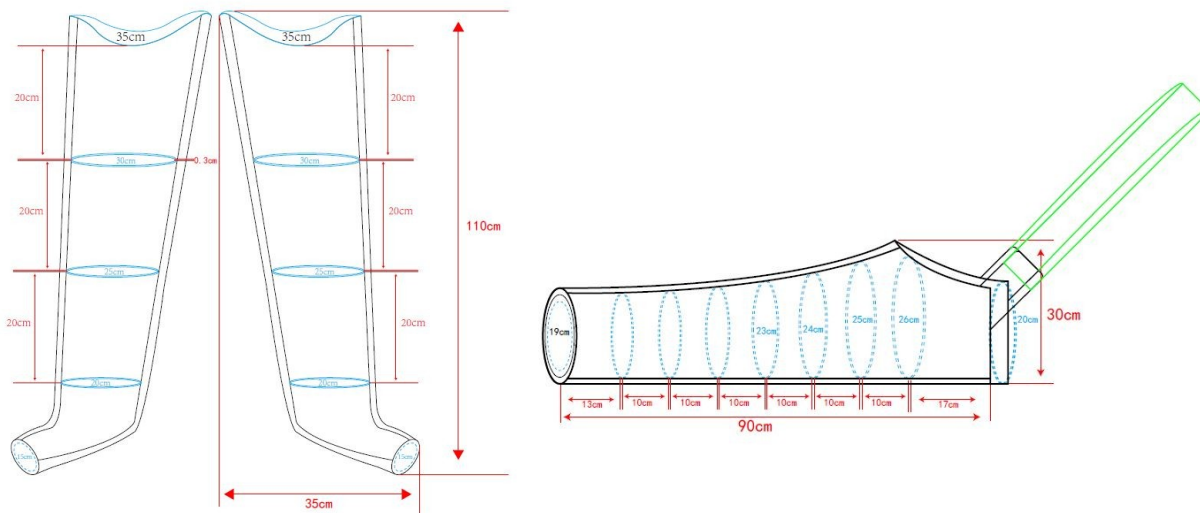

### MANKEIT - CEINTURE ABDOMINALE

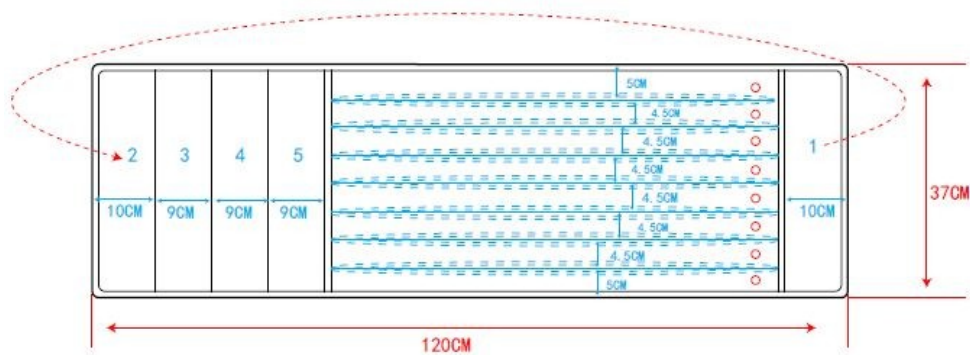

### GROUPE DE PATIENTS CIBLE

Les personnes souffrant de maladies, de dysfonctionnements ou de blessures pour le traitement/la réhabilitation ou la compensation desquels ce produit est destiné (voir la section relative à l'utilisation prévue du produit de ce manuel). Le produit peut être acheté par l'utilisateur de manière indépendante ou sur recommandation d'un médecin, d'un thérapeute ou d'un autre spécialiste. Lors de l'achat du produit par l'utilisateur lui-même ou sur recommandation d'un médecin, d'un thérapeute ou d'un autre spécialiste, il convient de tenir

compte des tailles disponibles, des fonctions nécessaires, des tailles et des variantes du produit, des indications et des contre-indications d'utilisation, ainsi que des informations fournies par le fabricant.

#### **ÉTENDUE DE LA FOURNITURE**

Appareil, jeu de tuyaux, brassards (deux brassards pour les jambes inclus), d'autres brassards peuvent être achetés en supplément.

#### **STOCKAGE**

Ne pas laisser les tuyaux de raccordement ou les manchettes se plier brusquement. Remettre les brassards dans leur emballage d'origine après utilisation. Ne pas exposer l'appareil à la lumière directe du soleil, le protéger de la saleté et de l'humidité. Conservez l'appareil dans un endroit frais et bien ventilé. Ne jamais placer d'objets lourds sur l'appareil.

#### **COMMENT SE DÉBARRASSER DU PRODUIT**

Le dispositif médical est un produit électrique, veuillez procéder de manière appropriée à la mise au rebut des équipements électriques et électroniques.

#### **NL**

Het compressietherapiesysteem bestaat uit een luchtdruksensor, een luchtpomp en manchetten die als één geheel samenwerken. De luchtpomp is met speciale slangen verbonden met de manchetten. De richting van de compressiemassage is van de ledematen naar het midden van het lichaam door de luchtkamers achtereenvolgens op te blazen en weer leeg te laten lopen. De druk kan worden aangepast om ongemak voor de patiënt te voorkomen. De manchet werkt onder invloed van een sensor en een microprocessor. Het compressietherapiesysteem verbetert de bloed- en lymfecirculatie, voorkomt veneuze trombose en verlicht lymfoedeem.

## DOEL

Het product is geïndiceerd voor gebruik door patiënten thuis onder medisch toezicht om oedeem te verminderen en trombose van ledematen te voorkomen of om lymfoedeem, posttraumatisch en sportoedeem, oedeem na immobilisatie of veneuze insufficiëntie te behandelen. Het systeem kan worden gebruikt bij patiënten ouder dan 18 jaar, thuis of in het ziekenhuis.

## CONTRA-INDICATIES

1. acute inflammatoire huidziekten
2. hartritestoornis
3. roos
4. diep-veneuze trombose
5. longoedeem
6. acute veneuze trombose
7. schommelende bloeddruk
8. patiënten met geïnstalleerde kunstmatige pacemakers
9. Arteriële insufficiëntie

## BIJWERKINGEN

1. ongemak als de afvoerdruk te hoog is
2. roodheid, jeuk
3. Gevoel van ongemak en pijn tijdens de procedure met een druk van 120 mmHg

## VEILIGHEIDSINSTRUCTIES

Het is belangrijk dat u alle waarschuwingen en voorzorgsmaatregelen in deze handleiding leest, omdat ze bedoeld zijn om de gebruiker te beschermen, letsel te voorkomen en situaties te vermijden die schade aan de apparatuur kunnen veroorzaken.

- Gebruik dit apparaat niet als u een geïmplanteerde pacemaker, defibrillator of een ander metalen of elektronisch apparaat hebt. Het gebruik van een dergelijk apparaat kan elektrische schokken, brandwonden, elektrische storing of de dood veroorzaken.
- Niet geschikt voor gebruik in aanwezigheid van een ontvlambaar anesthesiemengsel met lucht, zuurstof of lachgas.
- De apparaten zijn niet bedoeld voor persoonlijk gebruik zonder toezicht door patiënten die emotioneel gestoord zijn, dementerend of geestelijk ziek.
- Reparaties zijn niet toegestaan. Als u vaststelt dat het apparaat niet goed werkt, mag u het niet onvrijwillig of zelf demonteren.
- Als je je abnormaal voelt of pijn ervaart bij het gebruik van het product, stop dan onmiddellijk met het gebruik.
- Voor het eerste gebruik moet een arts worden geraadpleegd en de behandeling mag niet langer dan 20 minuten duren. Daarna moet de behandelingstijd geleidelijk worden verhoogd zoals geadviseerd door de arts (langdurig gebruik kan bijwerkingen veroorzaken).
- Houd het apparaat uit de buurt van baby's en kleine kinderen.
- Het apparaat mag niet worden geplaatst op een plek waar het moeilijk is om de voeding los te koppelen.
- Gebruik alleen 220-240V voeding. Haal de stekker van het apparaat uit het stopcontact als de behandeling klaar is.
- Een onjuiste aansluiting op het lichtnet kan schade aan het apparaat veroorzaken. Houd uw handen droog wanneer u de voeding aansluit of loskoppelt. Natte handen kunnen een elektrische schok veroorzaken
- De voedingskabel mag niet overmatig worden belast en er mogen geen voorwerpen op worden geplaatst.
- Buig of vouw het netsnoer niet. Beschadiging van het snoer kan een elektrische schok veroorzaken.

## OPMERKINGEN:

In het geval van een productgerelateerd 'ernstig incident' dat direct of indirect heeft geleid tot, had kunnen leiden tot of waarschijnlijk zal leiden tot een van de volgende zaken:

- (a) het overlijden van een patiënt, gebruiker of andere persoon; of
- (b) tijdelijke of permanente verslechtering van de gezondheidstoestand van een patiënt, gebruiker of andere persoon, of
- (c) een ernstige bedreiging voor de volksgezondheid

Dit 'ernstige incident' moet worden gemeld aan de fabrikant en aan de bevoegde autoriteit van de lidstaat waar de gebruiker of patiënt woonachtig is. Voor Polen is de bevoegde autoriteit het Bureau voor Registratie van Geneesmiddelen, Medische Hulpmiddelen en Biociden.

## OPMERKINGEN:

Als u pijn, allergische reacties of andere vervelende symptomen ervaart die verband houden met het gebruik van het medische hulpmiddel en die u niet duidelijk zijn, raadpleeg dan uw arts of apotheker.

**LET OP: het is verboden om het product op een andere manier te gebruiken dan waarvoor het bedoeld is.**

**OPMERKING: Controleer voor gebruik of alle onderdelen correct zijn gemonteerd.**

## INFORMATIE OVER ELEKTROMAGNETISCHE COMPATIBILITEIT (EMC)

1 Dit product vereist speciale voorzorgsmaatregelen met betrekking tot elektromagnetische compatibiliteit en moet worden geïnstalleerd en in gebruik worden genomen in overeenstemming met de onderstaande informatie over elektromagnetische compatibiliteit. Het product kan worden beïnvloed door draagbare en mobiele RF-communicatieapparatuur.

2. Gebruik geen mobiele telefoons of andere apparaten die elektromagnetische velden uitzenden in de buurt van het product. Hierdoor kan het product defect raken.

3 Dit product is grondig getest en geverifieerd om een correcte werking te garanderen.

4 Het apparaat mag niet naast elkaar worden opgeslagen of samen met andere apparaten worden gebruikt. Als het apparaat toch naast elkaar moet worden gebruikt, moet worden gecontroleerd of het goed werkt in de configuratie waarin het wordt gebruikt.

## SPECIFICATIE

Aantal kamers: 4 kamers  
Formaat eenheid: 240×200×120 mm  
Gewicht (met accessoires): 2,22 kg  
Behandelingstijd: 10~30 minuten  
Druk tijdens behandeling: 30~250mmHg  
Cyclustijd: 85s ~ 133s, ± 1s  
Behandelingsmodi: 1 modus  
Ingangsspanning: AC 220-240V, 50-60Hz  
Stroomverbruik: 65VA  
Geluidsniveau: ≤ 55dB  
Bescherming tegen elektrische schokken: Klasse II, toepassingsdeel Type BF  
Bedrijfsmodus: continue werking  
Waterdicht: IP21  
Levensduur van het product: 5 jaar  
Gebruiksomgeving: +10 °C - + 40 °C, 10% - 95% RH, 86kPa-106kPa  
Opslagcondities: -40 °C - + 70 °C, 10% -100% RH, 50kPa-106kPa

#### **MAAT BEENMANCHET (XXXL)**

Totale manchetlengte: 110 x 70cm  
Aanbevolen voor: 170-185cm lang  
Maximale beenomtrek: 62cm

#### **MAAT POLSMANCHET (L)**

Totale lengte manchetten: 90 x 60cm  
Aanbevolen voor: 170-185cm lang  
Maximale armomtrek: 52cm

#### **OMVANG BUIKMANCHET (M)**

Totale heuplengte: 92-120cm x 37cm  
Aanbevolen voor mensen met een lengte van 170-185 cm  
Omtrek (op breedste punt) : 80-108 cm

#### **Gebruiksaanwijzing:**

1. Sluit het netsnoer aan.
2. Sluit de slang aan op de manchet(ten) en plaats deze op het lichaam.
  - Buig de manchetten niet tijdens het gebruik om pijn aan de knie te voorkomen (in het geval van beenmanchetten)
  - Het wordt afgeraden om manchetten op blote huid te dragen
  - Spieren moeten ontspannen zijn voor het aanbrengen
  - Sluit de rits (als de manchet daarmee is uitgerust)
  - Plaats de luchttuitlaten van de manchetten omhoog (been-/handmanchet) en sluit vervolgens de slangconnector aan op de luchttuitlaat van het apparaat.
3. Schakel het apparaat in en stel de behandelingstijd en het drukniveau in. De stand-by status wordt weergegeven als een groen lampje. De bedrijfsstatus wordt weergegeven als een blauw lampje).

#### **HANDLEIDING**

1 Plaats het apparaat op een vlakke ondergrond.

De installatie vereist alleen de aansluiting van de connector op het apparaat en de manchet, gevolgd door de aansluiting van de netvoeding.

**Opmerking: Wanneer u het toestel ontvangt, opent u het filterdeksel en verwijdert u de veiligheidsschroef voor gebruik. De schroef wordt ALLEEN gebruikt om het apparaat te beveiligen en te beschermen tegen beschadiging tijdens transport.**

1. Steek de stekker van het netsnoer in een 220~240V stopcontact.
- 2 Controleer of de slang goed is aangesloten op de manchet(ten): zo ja, ga naar stap 3; zo nee, steek het uiteinde van de slang in de uitlaatmanchet(ten).
3. Sluit het hoofdeinde van de aansluitslang aan op de uitlaat van het hoofdtoestel.
- 4 Controleer en zorg ervoor dat alle aansluitingen op het hoofdtoestel en de manchet goed vastzitten.
5. Sluit de rits bij de manchetten.

**Opmerking:** De aansluitslang mag niet rond de nek worden gedragen om wurging of letsel te voorkomen.

Druk op de knop om het apparaat in te schakelen.

7. Pas de druk aan door op de

**Let op:** Bij het eerste gebruik is het beter om te beginnen met een niet te hoge druk, zoals 120 of 150 mmHg, en de druk vervolgens aan te passen tot een niveau dat comfortabel is voor de gebruiker.

8 Stel de tijd in door op de knop te drukken.

**Opmerking:** Het tijdsbereik is 10 tot 60 minuten. De standaardwaarde is 10 minuten. Als de tijd voorbij is, wordt het apparaat automatisch uitgeschakeld.

**Opmerking:** Open de manchet(ten) niet tijdens de behandeling. Dit kan de manchet(ten) beschadigen. Schakel het apparaat altijd uit voordat u de manchetten verwijdert.

9. Zodra de cyclus is voltooid, koppelt u de slangen los van het apparaat en kunnen de slangen worden aangesloten op de manchetten.

#### **PRODUCTOMSCHRIJVING**

**1. Hoofdeenheid - het product bestaat voornamelijk uit het apparaat, de manchet en de verbindingsslangen.**

**OPMERKING:** Voor het eerste gebruik moet de gebruiker het filterdeksel openen en de schroef aan de onderkant van het apparaat losdraaien.



Behandelingstijd: 0-30 min

## 2 Bedieningspaneel

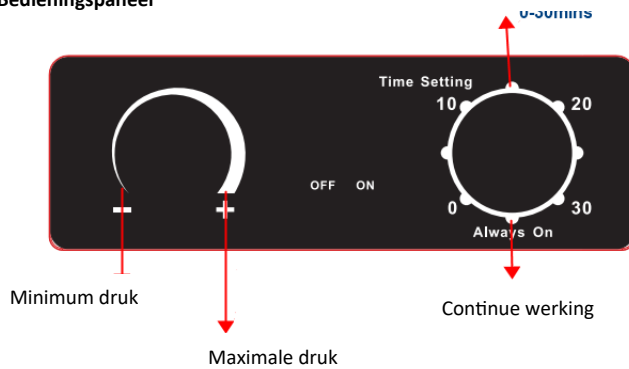

- Tijdstelling: draaiknop om de behandelingstijd in te stellen van 0-30 minuten
- Continue werking: Draai de knop naar "Continue werking" - het toestel werkt continu.
- Drukinstelling: drukbereik 30-250 mmHg, druk eenmaal op de "plus"-knop om de druk te verhogen en druk eenmaal op de "min"-knop om de druk te verlagen
- AAN/UIT-schakelaar: indrukken om het apparaat in stand-by te zetten; nogmaals indrukken om het apparaat uit te zetten.

## REINIGING EN ONDERHOUD

De volgende dagelijkse onderhoudsvereisten moeten volledig worden nageleefd om een correcte werking van het product te garanderen en de prestaties en veiligheid op lange termijn te waarborgen.

### SCHOONMAKEN

Maak het apparaat niet schoon tijdens de behandeling, zorg ervoor dat de stekker uit het stopcontact is voordat u het apparaat schoonmaakt.

Reinig het apparaat met een zachte, licht vochtige doek. Voor zwaardere vervuiling kunt u ook een mild afwasmiddel toevoegen. Zorg ervoor dat er geen water in het apparaat komt. Stel het apparaat niet bloot aan vocht. Houd het apparaat in geen geval onder stromend water en dompel het niet onder in water of andere vloeistoffen. Om hygiënische redenen moet elke gebruiker zijn eigen set manchetten gebruiken. Gebruik geen oplosmiddelen of sterke detergents om de manchetten schoon te maken. Was de manchetten niet en reinig ze niet onder stromend water. Reinig het oppervlak van de manchetten voorzichtig met een vochtige doek en een mild schoonmaakmiddel.

### CONSERVATIE

1. Neem contact op met uw dealer als u problemen ondervindt met het apparaat.

De fabrikant is niet verantwoordelijk voor de gevolgen van reparaties die door hemzelf zijn uitgevoerd.

(3) De gebruiker mag niet proberen het apparaat of de accessoires te repareren. Neem contact op met uw dealer voor reparatie.

4. Het apparaat mag niet worden geopend door onbevoegden, omdat hierdoor de garantie vervalt.

5 Elk product in productie is systematisch gevalideerd. De prestaties zijn stabiel en hoeven niet gekalibreerd of gevalideerd te worden.

6 Als uw product niet de verwachte prestaties kan leveren en de basisfunctie is veranderd tijdens normaal gebruik, neem dan contact op met uw dealer.

### PROBLEEMOPLOSSING

Veel voorkomende storingen	Controleren en bevestigen
Als het apparaat niet kan starten (als de stekker goed in het stopcontact zit)	- of de stekker goed is aangesloten op de voeding - wanneer het apparaat wordt ingeschakeld - als de voeding normaal is (220-240 V) - als het apparaat wordt uitgeschakeld
Er zijn lekken en andere vreemde geluiden	- als de verbindingsslang en het aansluitstuk beschadigd zijn

- of de stekker goed is aangesloten op het apparaat
- als de verbindingsslang is afgeknelnd of geknikt

**BEENMANCHET ARMMANCHET**

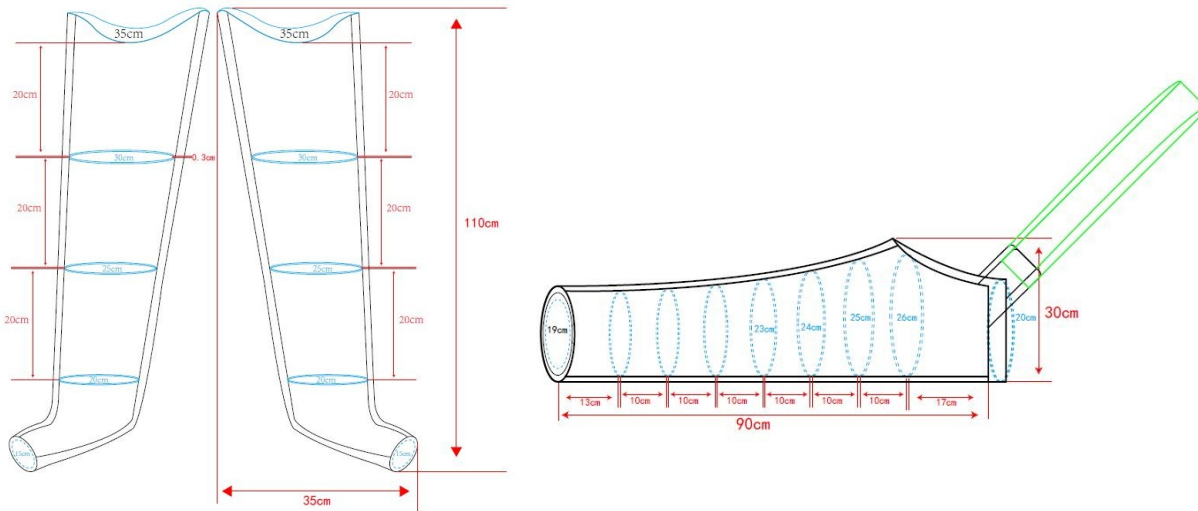

**MANKEIT - BUIKRIEM**

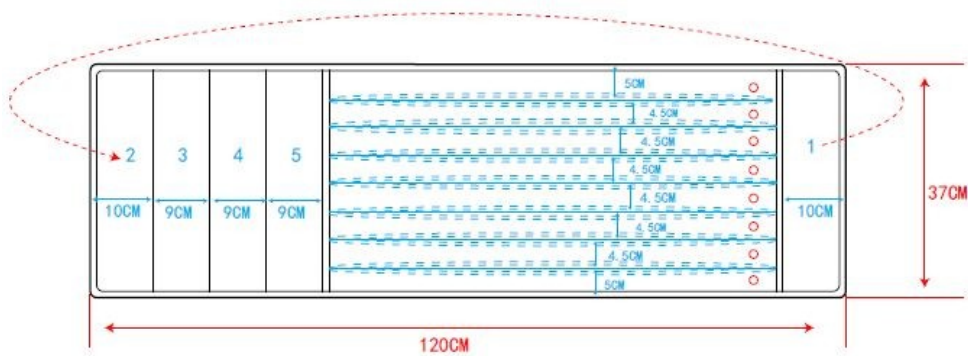

**DOELGROEP PATIËNTEN**

Personen die lijden aan ziekten, stoornissen of verwondingen voor de behandeling/revalidatie of compensatie waarvan dit product bedoeld is (zie het gedeelte over het bedoelde gebruik van het product in deze handleiding). Het product kan door de gebruiker zelf worden aangeschaft of op aanraden van een arts, therapeut of andere specialist. Bij de aanschaf van het product zelf of op aanraden van een arts/therapeut/andere specialist moet rekening worden gehouden met de beschikbare maten/noodzakelijke functies/maten/varianten van het product, de indicaties en contra-indicaties voor gebruik en de door de fabrikant verstrekte informatie.

**LEVERINGSOMVANG**

Apparaat, slangenset, manchetten (twee beenmanchetten inbegrepen), andere manchetten kunnen extra worden aangeschaft.

**OPSLAG**

Zorg ervoor dat de verbindingsslagen of manchetten geen scherpe knikken vertonen. Doe de manchetten na gebruik terug in de originele verpakking. Stel het apparaat niet bloot aan direct zonlicht en bescherm het tegen vuil en vocht. Bewaar het apparaat op een koele, goed geventileerde plaats. Plaats nooit zware voorwerpen op het apparaat.

**HOE HET PRODUCT AF TE VOEREN**

Het medische apparaat is een elektrisch product, ga te werk op een manier die geschikt is voor het afvoeren van elektrische en elektronische apparatuur.

**ESP**

El sistema de terapia de compresión consta de un sensor de presión de aire, una bomba de aire y manguitos, que funcionan juntos como una sola unidad. La bomba de aire está conectada a los brazaletes mediante mangueras especiales. La dirección del masaje de compresión es desde las extremidades hacia el centro del cuerpo, inflando y desinflando secuencialmente las cámaras de aire. La presión puede ajustarse para evitar molestias al paciente. El manguito funciona bajo la influencia de un sensor y un microprocesador. El sistema de terapia de compresión mejora la circulación sanguínea y linfática, previniendo la trombosis venosa y aliviando el linfedema.

**PROPÓSITO**

El producto está indicado para su uso en pacientes en casa bajo supervisión médica para reducir el edema y prevenir la trombosis de las extremidades o para tratar el linfedema, el edema postraumático y deportivo, el edema después de la inmovilización o la insuficiencia venosa. El sistema puede utilizarse en pacientes mayores de 18 años en casa o en el hospital.

#### **CONTRAINDICACIONES**

1. enfermedades inflamatorias agudas de la piel
2. arritmia
3. rosa
4. trombosis venosa profunda
5. edema pulmonar
6. trombosis venosa aguda
7. presión arterial fluctuante
8. pacientes con marcapasos artificial instalado
9. Insuficiencia arterial

#### **EFFECTOS SECUNDARIOS**

1. molestias si la presión de descarga es demasiado alta
2. enrojecimiento, picor
3. Sensación de malestar y dolor durante el procedimiento con una presión de 120 mmHg

#### **INSTRUCCIONES DE SEGURIDAD**

Es importante leer todas las advertencias y precauciones de este manual, ya que están destinadas a proteger al usuario, prevenir lesiones y evitar situaciones que puedan causar daños al equipo.

- No utilice este aparato si tiene implantado un marcapasos, un desfibrilador o cualquier otro dispositivo metálico o electrónico. El uso de un dispositivo de este tipo puede provocar descargas eléctricas, quemaduras, interferencias eléctricas o la muerte.
- No apto para su uso en presencia de una mezcla anestésica inflamable con aire, oxígeno u óxido nitroso.
- Los dispositivos no están destinados al uso personal no supervisado por parte de pacientes con trastornos emocionales, demencia o enfermedades mentales.
- No están permitidas las reparaciones. Si detecta un funcionamiento defectuoso del aparato, no lo desmonte sin querer ni por su cuenta.
- Si siente algo anormal o experimenta dolor al utilizar el producto, deje de usarlo inmediatamente.
- Debe consultarse a un médico antes del primer uso y el tratamiento no debe durar más de 20 minutos. Posteriormente, el tiempo de tratamiento debe aumentarse gradualmente según aconseje el médico (el uso prolongado puede causar efectos secundarios).
- Mantén el aparato alejado de bebés y niños pequeños.
- El aparato no debe colocarse en lugares donde sea difícil desconectarlo de la red eléctrica.
- Utilice únicamente una fuente de alimentación de 220-240 V. Desenchufe correctamente la unidad cuando haya finalizado el tratamiento.
- Una conexión incorrecta a la red eléctrica puede dañar el aparato. Mantenga las manos secas al conectar o desconectar la fuente de alimentación. Las manos mojadas pueden provocar una descarga eléctrica
- El cable de alimentación no debe someterse a tensiones excesivas y no deben colocarse objetos sobre él.
- No doble ni doble el cable de alimentación. Los daños en el cable pueden provocar una descarga eléctrica.

#### **NOTAS:**

En caso de "incidente grave" relacionado con un producto que directa o indirectamente haya provocado, pudiera haber provocado o pueda provocar cualquiera de los siguientes hechos:

- (a) el fallecimiento de un paciente, usuario u otra persona; o
- (b) deterioro temporal o permanente de la salud de un paciente, usuario u otra persona, o
- (c) una amenaza grave para la salud pública

este "incidente grave" debe notificarse al fabricante y a la autoridad competente del Estado miembro en el que resida el usuario o paciente. En el caso de Polonia, la autoridad competente es la Oficina de Registro de Medicamentos, Productos Sanitarios y Biocidas.

#### **NOTAS:**

Si experimenta dolor, reacciones alérgicas u otros síntomas molestos y poco claros relacionados con el uso del producto sanitario, consulte a su profesional sanitario.

**ATENCIÓN: está prohibido utilizar el producto para fines distintos de los previstos.**

**NOTA: Antes de utilizarlo, compruebe que todos los componentes se han montado correctamente.**

#### **INFORMACIÓN SOBRE COMPATIBILIDAD ELECTROMAGNÉTICA (EMC)**

1 Este producto requiere precauciones especiales en relación con la compatibilidad electromagnética y debe instalarse y ponerse en servicio de acuerdo con la información sobre compatibilidad electromagnética que figura a continuación. El producto puede verse afectado por equipos de comunicación por radiofrecuencia portátiles y móviles.

2. no deben utilizarse cerca del producto teléfonos móviles u otros dispositivos que emitan campos electromagnéticos. Esto podría provocar un mal funcionamiento del producto.

3 Este producto ha sido probado y verificado exhaustivamente para garantizar su correcto funcionamiento.

4 El dispositivo no debe almacenarse uno al lado del otro ni utilizarse con otros dispositivos, y si es necesario utilizarlo uno al lado del otro, debe observarse el dispositivo para verificar su correcto funcionamiento en la configuración en la que se utiliza.

#### **ESPECIFICACIÓN**

Número de cámaras: 4 cámaras

Tamaño de la unidad: 240x200x120 mm

Peso (con accesorios): 2,22 kg  
Tiempo de tratamiento: 10~30 minutos  
Presión durante el tratamiento: 30~250mmHg  
Duración del ciclo: 85s ~ 133s, ± 1s  
Modos de tratamiento: 1 modo  
Tensión de entrada: AC 220-240V, 50-60Hz  
Consumo de energía: 65VA  
Nivel de ruido: ≤ 55 dB  
Protección contra descargas eléctricas: Clase II, parte de aplicación Tipo BF  
Modo de funcionamiento: funcionamiento continuo  
Estanqueidad: IP21  
Vida útil del producto: 5 años  
Entorno de funcionamiento: +10 °C - + 40 °C, 10% - 95% 86kPa-106kPa  
Condiciones de almacenamiento: -40 °C - + 70 °C, 10% -100% HR, 50kPa-106kPa

#### **TALLA DEL MANGUITO DE LA PIERNA (XXXL)**

Longitud total del manguito: 110 x 70 cm  
Recomendado para: 170-185cm de altura  
Perímetro máximo de la pierna: 62 cm

#### **TAMAÑO DEL PUÑO (L)**

Longitud total de los puños: 90 x 60 cm  
Recomendado para: 170-185cm de altura  
Circunferencia máxima del brazo: 52 cm

#### **TAMAÑO DEL MANGUITO ABDOMINAL (M)**

Largo total de cintura: 92-120cm x 37cm  
Recomendado para: 170-185cm de altura  
Circunferencia (en el punto más ancho) : 80-108 cm

#### **Instrucciones de uso:**

1. Conecte el cable de alimentación.
2. Conecte el tubo al manguito o manguitos y colóquelo en el cuerpo.
  - Para evitar dolores en las rodillas (en el caso de los manguitos para las piernas), no doble los manguitos durante su uso
  - No se recomienda llevar puños sobre la piel desnuda
  - Los músculos deben estar relajados antes de la aplicación
  - Cierra la cremallera (si el manguito dispone de ella).
  - Coloque las salidas de aire de los manguitos hacia arriba (manguito de pierna/mano) y, a continuación, conecte el conector de la manguera a la salida de aire del dispositivo
3. Encienda la unidad y, a continuación, ajuste el tiempo de tratamiento y el nivel de presión. El estado de espera se muestra como una luz verde. El estado de funcionamiento se muestra como una luz azul).

#### **MANUAL DE INSTRUCCIONES**

1 Coloque el aparato sobre una superficie plana.

La instalación sólo requiere la conexión del conector al aparato y al manguito, seguida de la conexión a la red eléctrica.

**Nota: Cuando reciba la unidad, abra la tapa del filtro y retire el tornillo de seguridad antes de utilizarla. El tornillo se utiliza SOLO para asegurar y proteger la unidad de daños durante el transporte.**

1. Conecte el enchufe principal del cable de alimentación a una toma de 220~240V.
- 2 Compruebe que el tubo está bien conectado al manguito o manguitos: en caso afirmativo, vaya al paso 3; en caso negativo, introduzca el extremo del tubo en el manguito o manguitos de salida.
3. Conecte el extremo principal de la manguera de conexión a la salida de la unidad principal.
- 4 Compruebe y asegúrese de que todas las conexiones a la unidad principal y al manguito están bien apretadas.
5. Cierra la cremallera de los puños.

**Nota:** La manguera de conexión no debe llevarse alrededor del cuello para evitar estrangulamientos o lesiones.

Pulse el botón para encender el aparato.

7. Ajuste la presión pulsando el botón

**Nota:** Cuando se utiliza por primera vez, es mejor empezar con una presión que no sea demasiado alta, como 120 o 150 mmHg, y luego ajustar la presión a un nivel que sea cómodo para el usuario.

- 8 Ajuste la hora pulsando el botón .

**Nota:** El intervalo de tiempo es de 10 a 60 minutos. El valor por defecto es de 10 minutos. Cuando se acabe el tiempo, el aparato se apagará automáticamente.

**Nota:** No abra los manguitos durante el tratamiento. Podría dañarlos. Apague siempre el aparato antes de retirar los brazaletes.

9. Una vez completado el ciclo, simplemente desconecte el tubo del dispositivo, los tubos se pueden conectar a los manguitos.

#### **DESCRIPCIÓN DEL PRODUCTO**

1. **Unidad principal:** el producto consta principalmente del dispositivo, el manguito y las mangueras de conexión.

**NOTA:** Antes del primer uso, el usuario debe abrir la tapa del filtro y desenroscar el tornillo situado en la parte inferior de la unidad.





Tiempo de tratamiento:  
0-30 min

## 2 Panel de control

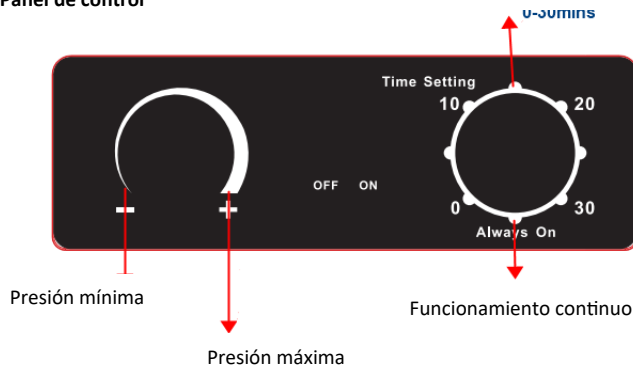

- Ajuste del tiempo: dial para ajustar el tiempo de tratamiento de 0 a 30 minutos
- Funcionamiento continuo: Gire el mando a "Funcionamiento continuo": la unidad funciona continuamente.
- Ajuste de la presión: rango de presión 30-250 mmHg, pulse el botón "más" una vez para aumentar la presión y pulse el botón "menos" una vez para disminuir la presión.
- Interruptor ON/OFF: púlselo para poner el aparato en modo de espera; vuelva a pulsarlo para apagarlo.

## LIMPIEZA Y MANTENIMIENTO

Para asegurar el correcto funcionamiento del producto y garantizar su rendimiento y seguridad a largo plazo, deben respetarse íntegramente los siguientes requisitos de mantenimiento diario.

### LIMPIEZA

No limpie el aparato durante el tratamiento, asegúrese de que está desenchufado antes de limpiarlo. Limpie el aparato con un paño suave ligeramente humedecido. Si la suciedad es más intensa, puede añadir un detergente suave. Asegúrese de que no entre agua en el aparato. No exponga el aparato a la humedad. En ningún caso sostenga el aparato bajo el grifo ni lo sumerja en agua u otros líquidos. Por razones de higiene, cada usuario debe utilizar su propio juego de manguitos. No utilice disolventes ni detergentes fuertes para limpiar los puños. No lave los puños ni los limpie bajo el grifo. Limpie suavemente la superficie de los puños con un paño húmedo y detergente suave.

### CONSERVACIÓN

1. si tiene problemas con el aparato, póngase en contacto con su distribuidor. El fabricante no se hace responsable de las consecuencias de las reparaciones efectuadas por su cuenta.
- (3) El usuario no debe intentar reparar el aparato ni sus accesorios. Póngase en contacto con su distribuidor para la reparación.
4. el aparato no debe ser abierto por personas no autorizadas, ya que ello invalidaría la garantía.
- 5 Cada producto en producción ha sido sometido a una validación sistemática. El rendimiento es estable y no requiere calibración ni validación.
- 6 Si su producto no puede alcanzar el rendimiento esperado y la función básica ha cambiado durante el uso normal, póngase en contacto con su distribuidor.

## RESOLUCIÓN DE PROBLEMAS

Fallos frecuentes	Comprobar y confirmar
Si el aparato no arranca (si el enchufe está bien conectado a la red eléctrica)	- que el enchufe esté bien conectado a la fuente de alimentación - al encender el aparato - si la alimentación es normal (220-240 V) - si el aparato se apaga
Hay fugas y otros ruidos extraños	- si la manguera de conexión y la espiga están dañadas - que el enchufe esté bien conectado al aparato

- si la manguera de conexión está aplastada o doblada

### MANGUITO DE PIERNA MANGUITO DE BRAZO

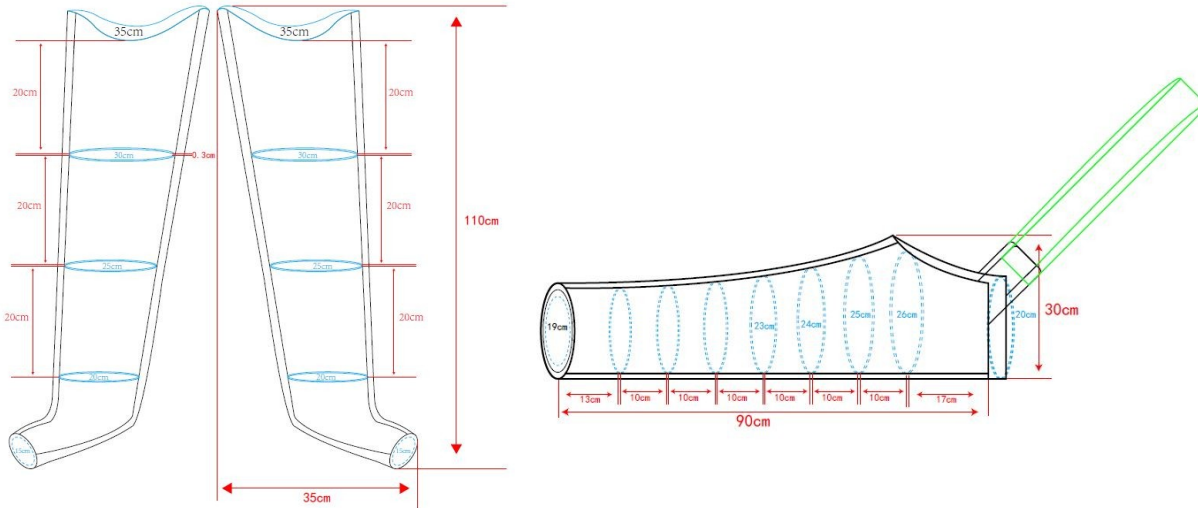

### MANKEIT - CINTURÓN VENTRAL

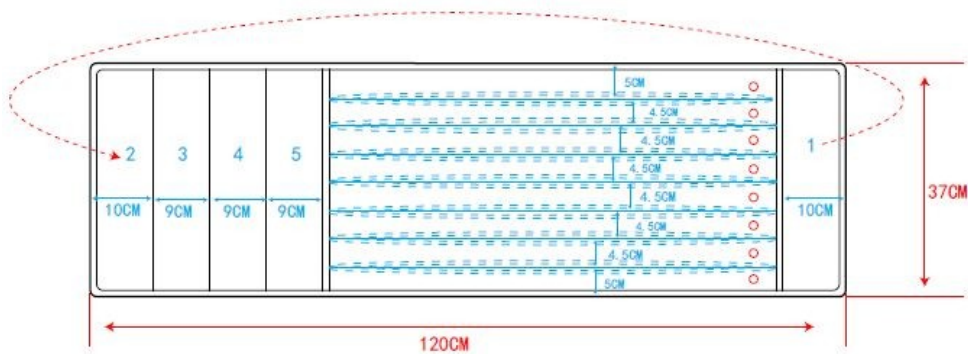

#### GRUPO OBJETIVO DE PACIENTES

Personas que padezcan enfermedades, disfunciones o lesiones para cuyo tratamiento/rehabilitación o compensación esté destinado este producto (véase la sección de uso previsto de este manual). El producto puede ser adquirido por el usuario de forma independiente o por recomendación de un médico, terapeuta u otro especialista. Al adquirir el producto por cuenta propia o por recomendación de un médico/terapeuta/otro especialista, deben tenerse en cuenta las tallas disponibles/funciones necesarias/tamaños/variantes del producto, las indicaciones y contraindicaciones de uso, así como la información facilitada por el fabricante.

#### ALCANCE DEL SUMINISTRO

Dispositivo, juego de mangueras, manguitos (dos manguitos para las piernas incluidos), pueden adquirirse otros manguitos adicionalmente.

#### ALMACENAMIENTO

No deje que las mangueras de conexión o los manguitos se doblen bruscamente. Vuelva a colocar los manguitos en su embalaje original después de utilizarlos. No exponga el aparato a la luz solar directa, protéjalo de la suciedad y la humedad. Guarde el aparato en un lugar fresco y bien ventilado. No coloque nunca objetos pesados sobre el aparato.

#### CÓMO DESHACERSE DEL PRODUCTO

El dispositivo médico es un producto eléctrico, por favor proceda de manera apropiada para la eliminación de equipos eléctricos y electrónicos.

IT

Il sistema di terapia compressiva è costituito da un sensore di pressione dell'aria, da una pompa d'aria e da bracciali, che lavorano insieme come un'unica unità. La pompa d'aria è collegata ai bracciali da speciali tubi flessibili. La direzione del massaggio compressivo va dagli arti al centro del corpo, gonfiando e sgonfiando in sequenza le camere d'aria. La pressione può essere regolata per evitare disagi al paziente. Il bracciale funziona sotto l'influenza di un sensore e di un microprocessore. Il sistema di terapia compressiva migliora la circolazione sanguigna e linfatica, prevenendo la trombosi venosa e alleviando il linfedema.

**SCOPO**

Il prodotto è indicato per l'uso da parte dei pazienti a domicilio sotto controllo medico per ridurre l'edema e prevenire la trombosi degli arti o per trattare il linfedema, l'edema post-traumatico e sportivo, l'edema dopo l'immobilizzazione o l'insufficienza venosa. Il sistema può essere utilizzato da pazienti di età superiore ai 18 anni, a domicilio o in ospedale.

#### **CONTROINDICAZIONI**

1. malattie infiammatorie acute della pelle
2. aritmia
3. rosa
4. trombosi venosa profonda
5. edema polmonare
6. trombosi venosa acuta
7. pressione sanguigna fluttuante
8. pazienti con pacemaker artificiale installato
9. Insufficienza arteriosa

#### **EFFETTI COLLATERALI**

1. disagio se la pressione di scarico è troppo alta
2. arrossamento, prurito
3. Sensazione di fastidio e dolore durante la procedura con una pressione di 120 mmHg

#### **ISTRUZIONI DI SICUREZZA**

È importante leggere tutte le avvertenze e le precauzioni contenute nel presente manuale, in quanto hanno lo scopo di proteggere l'utente, prevenire le lesioni ed evitare situazioni che possono causare danni all'apparecchiatura.

- Non utilizzare questo dispositivo se si ha un pacemaker, un defibrillatore o qualsiasi altro dispositivo metallico o elettronico impiantato. L'uso di un dispositivo di questo tipo può causare scosse elettriche, ustioni, interferenze elettriche o morte.
- Non adatto all'uso in presenza di una miscela anestetica infiammabile con aria, ossigeno o protossido di azoto.
- I dispositivi non sono destinati all'uso personale e non sorvegliato da parte di pazienti emotivamente disturbati, affetti da demenza o da malattie mentali.
- Non sono consentite riparazioni. Se si riscontra un malfunzionamento del dispositivo, non smontarlo volontariamente o da soli.
- Se si avvertono sensazioni anomale o dolorose durante l'uso del prodotto, interromperlo immediatamente.
- È necessario consultare un medico prima del primo utilizzo e il trattamento non deve durare più di 20 minuti. In seguito, la durata del trattamento deve essere gradualmente aumentata secondo le indicazioni del medico (l'uso prolungato può causare effetti collaterali).
- Tenere il dispositivo lontano da neonati e bambini piccoli.
- Il dispositivo non deve essere collocato in un punto in cui sia difficile scollegare l'alimentazione.
- Utilizzare solo l'alimentazione a 220-240V. Scollegare correttamente l'unità al termine del trattamento.
- Un collegamento errato alla rete elettrica può causare danni al dispositivo. Tenere le mani asciutte quando si collega o si scollega l'alimentazione. Le mani bagnate possono provocare scosse elettriche
- Il cavo di alimentazione non deve essere sottoposto a sollecitazioni eccessive e non deve essere appoggiato su di esso.
- Non piegare o piegare il cavo di alimentazione. Il danneggiamento del cavo può causare scosse elettriche.

#### **NOTE:**

In caso di "incidente grave" legato a un prodotto che direttamente o indirettamente ha portato, avrebbe potuto portare o potrebbe portare a uno dei seguenti eventi:

- (a) il decesso di un paziente, di un utente o di un'altra persona; oppure
- (b) deterioramento temporaneo o permanente della salute di un paziente, di un utente o di un'altra persona, oppure
- (c) una grave minaccia per la salute pubblica

questo "incidente grave" deve essere segnalato al produttore e all'autorità competente dello Stato membro in cui risiede l'utente o il paziente. Per la Polonia, l'autorità competente è l'Ufficio per la registrazione dei medicinali, dei dispositivi medici e dei biocidi.

#### **NOTE:**

In caso di dolore, reazioni allergiche o altri sintomi fastidiosi e poco chiari legati all'uso del dispositivo medico, consultare il proprio medico curante.

**ATTENZIONE:** è vietato un uso del prodotto diverso da quello previsto.

**NOTA:** prima dell'uso, verificare che tutti i componenti siano stati assemblati correttamente.

#### **INFORMAZIONI SULLA COMPATIBILITÀ ELETTROMAGNETICA (EMC)**

1 Questo prodotto richiede particolari precauzioni per quanto riguarda la compatibilità elettromagnetica e deve essere installato e messo in servizio in conformità alle informazioni sulla compatibilità elettromagnetica riportate di seguito. Il prodotto può essere influenzato da apparecchiature di comunicazione RF portatili e mobili.

2. Non utilizzare telefoni cellulari o altri dispositivi che emettono campi elettromagnetici in prossimità del prodotto. Ciò potrebbe causare il malfunzionamento del prodotto.

3 Questo prodotto è stato accuratamente testato e verificato per garantirne il corretto funzionamento.

4 Il dispositivo non deve essere conservato fianco a fianco o utilizzato con altri dispositivi; se è necessario utilizzarlo fianco a fianco, il dispositivo deve essere osservato per verificarne il corretto funzionamento nella configurazione in cui viene utilizzato.

#### **SPECIFICA**

Numero di camere: 4 camere

Dimensioni dell'unità: 240×200×120 mm

Peso (con accessori): 2,22 kg

Tempo di trattamento: 10~30 minuti

Pressione durante il trattamento: 30~250 mmHg  
Tempo di ciclo: 85s ~ 133s, ± 1s  
Modalità di trattamento: 1 modalità  
Tensione di ingresso: AC 220-240V, 50-60Hz  
Consumo di energia: 65VA  
Livello di rumore: ≤ 55dB  
Protezione contro le scosse elettriche: Classe II, parte di applicazione Tipo BF  
Modalità operativa: funzionamento continuo  
Impermeabile: IP21  
Vita utile del prodotto: 5 anni  
Ambiente operativo: +10 °C - + 40 °C, 10% - 95% RH, 86kPa-106kPa  
Condizioni di conservazione: -40 °C - + 70 °C, 10% -100% RH, 50kPa-106kPa

#### **TAGLIA DEL POLSINO (XXXL)**

Lunghezza totale del polsino: 110 x 70 cm  
Consigliato per: 170-185 cm di altezza  
Circonferenza massima della gamba: 62 cm

#### **MISURA DEL POLSINO (L)**

Lunghezza totale dei polsini: 90 x 60 cm  
Consigliato per: 170-185 cm di altezza  
Circonferenza massima del braccio: 52 cm

#### **DIMENSIONI DEL BRACCIALE ADDOMINALE (M)**

Lunghezza totale della vita: 92-120cm x 37cm  
Consigliato per: 170-185 cm di altezza  
Circonferenza (nel punto più largo) : 80-108 cm

#### **Istruzioni per l'uso:**

1. Collegare il cavo di alimentazione.
2. Collegare il tubo al bracciale e posizionarlo sul corpo.
  - Per evitare dolori alle ginocchia (nel caso di polsini per le gambe), non piegare i polsini durante l'uso.
  - Non è consigliabile indossare i polsini sulla pelle nuda.
  - I muscoli devono essere rilassati prima dell'applicazione
  - Chiudere la cerniera (se il bracciale ne è dotato)
  - Posizionare le uscite dell'aria dei bracciali verso l'alto (bracciale gamba/mano) e collegare il connettore del tubo flessibile all'uscita dell'aria del dispositivo.
3. Accendere l'unità, quindi impostare il tempo di trattamento e il livello di pressione. Lo stato di standby è visualizzato come luce verde. Lo stato operativo è visualizzato come luce blu).

#### **MANUALE DI ISTRUZIONI**

1 Posizionare il dispositivo su una superficie piana.

L'installazione richiede solo il collegamento del connettore al dispositivo e al bracciale, seguito dal collegamento dell'alimentazione di rete.

**Nota: quando si riceve l'unità, aprire il coperchio del filtro e rimuovere la vite di sicurezza prima dell'uso. La vite serve SOLO per fissare e proteggere l'unità da eventuali danni durante il trasporto.**

1. Collegare la spina principale del cavo di alimentazione a una presa di corrente da 220~240V.
- 2 Controllare che il tubo sia ben collegato al/ai bracciale/i: se sì, passare al punto 3; se no, inserire l'estremità del tubo nel/nei bracciale/i di uscita.
3. collegare l'estremità principale del tubo di collegamento all'uscita dell'unità principale.
- 4 Controllare e assicurarsi che tutti i collegamenti all'unità principale e al bracciale siano ben saldi.
5. chiudere la cerniera ai polsini.

**Nota:** il tubo di collegamento non deve essere indossato intorno al collo per evitare strangolamenti o lesioni.

Premere il pulsante per accendere il dispositivo.

7. regolare la pressione premendo il tasto

**Nota:** quando si usa per la prima volta, è meglio iniziare con una pressione non troppo alta, come 120 o 150 mmHg, e poi regolare la pressione a un livello confortevole per l'utente.

8 Impostare l'ora premendo il tasto .

**Nota:** L'intervallo di tempo è compreso tra 10 e 60 minuti. Il valore predefinito è 10 minuti. Allo scadere del tempo, il dispositivo si spegne automaticamente.

**Nota:** non aprire il/bracciale/i durante il trattamento. Ciò potrebbe danneggiare i bracciali. Spegnerne sempre il dispositivo prima di rimuovere i bracciali.

9. Una volta completato il ciclo, è sufficiente scollegare i tubi dal dispositivo e collegarli ai bracciali.

#### **DESCRIZIONE DEL PRODOTTO**

**1. Unità principale - il prodotto è costituito principalmente dal dispositivo, dal bracciale e dai tubi di collegamento.**

**NOTA:** Prima del primo utilizzo, l'utente deve aprire il coperchio del filtro e svitare la vite situata nella parte inferiore dell'unità.





Tempo di trattamento: 0-30 min

## 2 Pannello di controllo

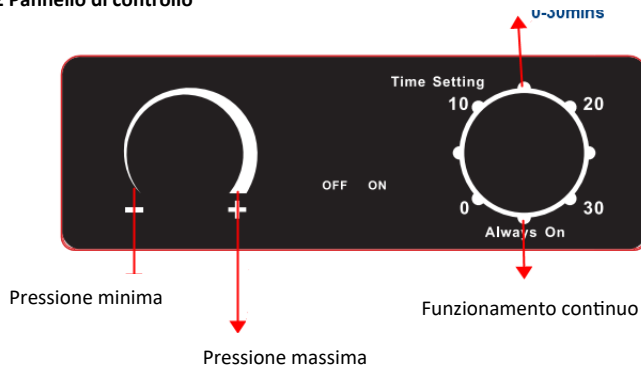

- Impostazione del tempo: quadrante per impostare il tempo di trattamento da 0 a 30 minuti
- Funzionamento continuo: Ruotare la manopola su "Funzionamento continuo" - l'apparecchio funziona in modo continuo.
- Impostazione della pressione: intervallo di pressione 30-250 mmHg, premere una volta il pulsante "più" per aumentare la pressione e premere una volta il pulsante "meno" per diminuirla
- Interruttore ON/OFF: premendolo, l'apparecchio è in modalità standby; premendolo nuovamente, l'apparecchio si spegne.

## PULIZIA E MANUTENZIONE

Per assicurare il corretto funzionamento del prodotto e garantirne le prestazioni e la sicurezza a lungo termine, è necessario attenersi scrupolosamente ai seguenti requisiti di manutenzione quotidiana.

### PULIZIA

Non pulire il dispositivo durante il trattamento; assicurarsi che il dispositivo sia scollegato prima di pulirlo. Pulire l'apparecchio con un panno morbido e leggermente umido. Per lo sporco più intenso, è possibile aggiungere un detergente delicato. Assicurarsi che l'unità non entri in contatto con l'acqua. Non esporre il dispositivo all'umidità. Non tenere in nessun caso il dispositivo sotto l'acqua corrente o immergerlo in acqua o altri liquidi. Per motivi igienici, ogni utente deve utilizzare il proprio set di bracciali. Non utilizzare solventi o detersivi forti per pulire i bracciali. Non lavare i bracciali o pulirli sotto l'acqua corrente. Pulire delicatamente la superficie dei bracciali con un panno umido e un detergente delicato.

### CONSERVAZIONE

1. in caso di problemi con il dispositivo, contattare il rivenditore.
- Il produttore non è responsabile delle conseguenze di interventi di riparazione eseguiti in proprio.
- (3) L'utente non deve tentare di riparare l'apparecchio o i suoi accessori. Per la riparazione rivolgersi al rivenditore.
4. l'apparecchio non deve essere aperto da persone non autorizzate, per non invalidare la garanzia.
- 5 Ogni prodotto in produzione è stato sottoposto a convalida sistematica. Le prestazioni sono stabili e non richiedono calibrazione o convalida.
- 6 Se il prodotto non riesce a raggiungere le prestazioni previste e la funzione di base è cambiata durante il normale utilizzo, contattare il rivenditore.

### RISOLUZIONE DEI PROBLEMI

Guasti frequenti	Controllare e confermare
Se l'apparecchio non riesce ad avviarsi (se la spina è ben collegata alla rete elettrica)	- che la spina sia collegata saldamente all'alimentatore. - quando il dispositivo è acceso - se l'alimentazione è normale (220-240 V) - se il dispositivo si spegne
Ci sono perdite e altri rumori strani	- se il tubo di collegamento e il raccordo sono danneggiati - che la spina sia collegata saldamente all'apparecchio - se il tubo di collegamento è schiacciato o attorcigliato

## POLSINO DA GAMBA POLSINO DA BRACCIO

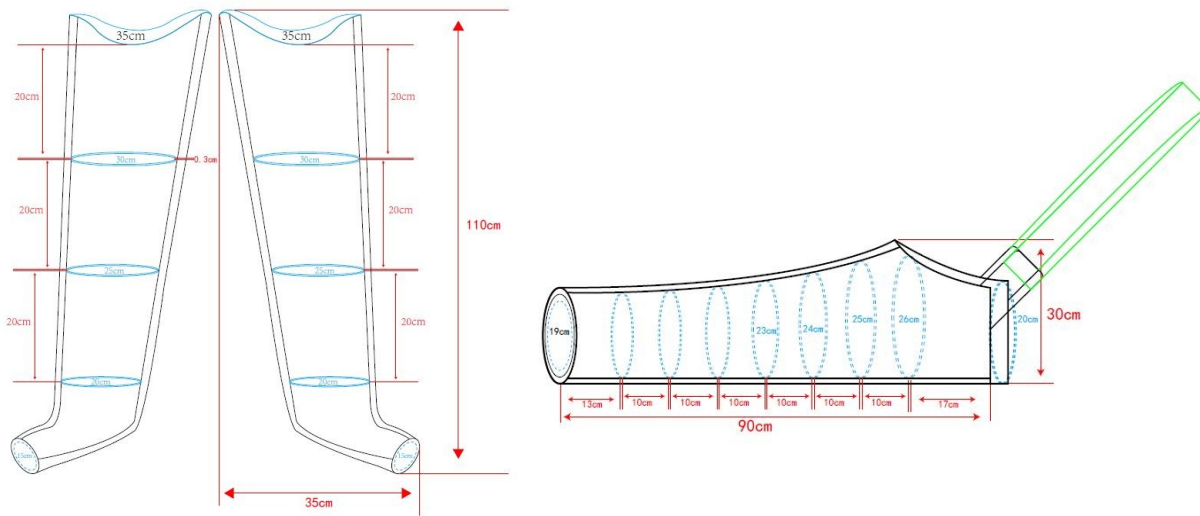

## MANKEIT - CINTURA ADDOMINALE

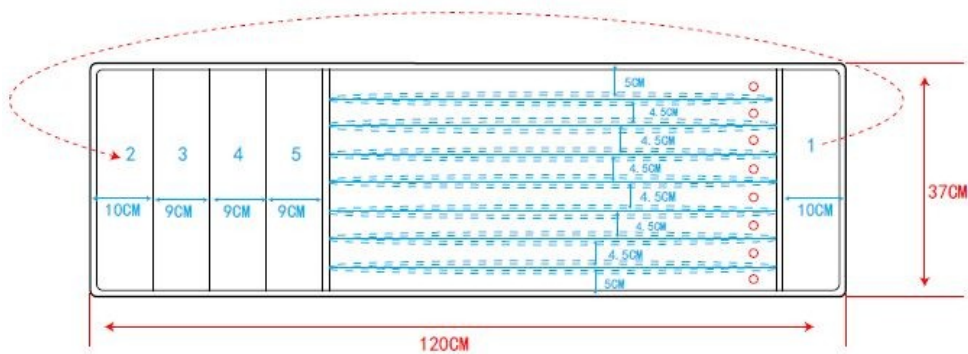

### GRUPPO DI PAZIENTI TARGET

Persone affette da malattie, disfunzioni o lesioni per il cui trattamento/riabilitazione o compensazione questo prodotto è destinato (vedere la sezione Uso previsto del prodotto di questo manuale). Il prodotto può essere acquistato dall'utente autonomamente o su consiglio di un medico, di un terapeuta o di un altro specialista. Per l'acquisto del prodotto da parte dell'utente stesso o su consiglio di un medico/terapista/altro specialista, è necessario tenere conto delle taglie disponibili/funzioni necessarie/dimensioni/varianti del prodotto, delle indicazioni e controindicazioni d'uso e delle informazioni fornite dal produttore.

### SCOPO DELLA FORNITURA

Dispositivo, set di tubi, polsini (due polsini per le gambe inclusi); altri polsini possono essere acquistati in aggiunta.

### IMMAGAZZINAMENTO

Non lasciare che i tubi di collegamento o le manette si attorciglino bruscamente. Dopo l'uso, riporre le manette nella confezione originale. Non esporre il dispositivo alla luce solare diretta e proteggerlo da sporco e umidità. Conservare il dispositivo in un luogo fresco e ben ventilato. Non appoggiare mai oggetti pesanti sul dispositivo.

### COME SMALTIRE IL PRODOTTO

Il dispositivo medico è un prodotto elettrico, si prega di procedere in modo appropriato per lo smaltimento di apparecchiature elettriche ed elettroniche.

SV

Kompressionsbehandlingssystemet består av en lufttryckssensor, en luftpump och manschetter som fungerar tillsammans som en enda enhet. Luftpumpen är ansluten till manschetterna med speciella slangar. Kompressionsmassagen sker från extremiteterna till kroppens mitt genom att luftkammarna successivt blåses upp och sedan töms på luft. Trycket kan justeras för att undvika obehag för patienten. Manschetten styrs av en sensor och en mikroprocessor. Kompressionsbehandlingssystemet förbättrar blod- och lymfcirkulationen, förebygger venös trombos och lindrar lymfödem.

#### **FÖRBEREDELSE**

Produkten är avsedd att användas av patienter i hemmet under medicinsk övervakning för att minska ödem och förhindra trombos i extremiteter eller för att behandla lymfödem, posttraumatiskt ödem och idrottsödem, ödem efter immobilisering eller venös insufficiens. Systemet kan användas på patienter över 18 år i hemmet eller på sjukhus.

#### KONTRAINDIKATIONER

1. Akuta inflammatoriska hudsjukdomar
2. arytmi
3. Rosen
4. djup ventrombos
5. Lungödem
6. akut venös trombos
7. fluktuerande blodtryck
8. Patienter med artificiella pacemakers installerade
9. Arteriell insufficiens

#### SIDOEFFEKTER

1. Obehag om utloppstrycket är för högt
2. rodnad, klåda
3. Känsla av obehag och smärta under proceduren med ett tryck på 120 mmHg

#### SÄKERHETSINSTRUKTIONER

Det är viktigt att läsa alla varningar och försiktighetsåtgärder i denna bruksanvisning eftersom de är avsedda att skydda användaren, förhindra skador och undvika situationer som kan orsaka skador på utrustningen.

- Använd inte den här enheten om du har en inopererad pacemaker, defibrillator eller någon annan metall- eller elektronisk enhet. Om du använder en sådan apparat kan det leda till elektriska stötar, brännskador, elektriska störningar eller dödsfall.
- Ej lämplig för användning i närvaro av en brandfarlig anestesiblandning med luft, syre eller lustgas.
- Produkterna är inte avsedda för personlig användning utan tillsyn av patienter som är känslomässigt störda, dementa eller psykiskt sjuka.
- Reparationer är inte tillåtna. Om du upptäcker att apparaten inte fungerar som den ska, får du inte ta isär den mot din vilja eller på egen hand.
- Om du känner dig onormal eller upplever smärta när du använder produkten ska du omedelbart sluta använda den.
- Läkare bör rådfrågas före första användningen och behandlingen bör inte pågå längre än 20 minuter. Därefter ska behandlingstiden gradvis ökas enligt läkarens anvisningar (långvarig användning kan orsaka biverkningar).
- Håll apparaten borta från spädbarn och små barn.
- Enheten får inte placeras på platser där det är svårt att koppla bort strömförsörjningen.
- Använd endast 220-240V strömförsörjning. Koppla ur enheten på rätt sätt när behandlingen är slutförd.
- Felaktig anslutning till elnätet kan orsaka skador på apparaten. Håll händerna torra när du ansluter eller kopplar bort strömförsörjningen. Våta händer kan orsaka elektriska stötar.
- Strömkabeln får inte utsättas för alltför stora påfrestningar och inga föremål får placeras på den.
- Böj eller vik inte nätsladden. Skador på kabeln kan orsaka elektriska stötar.

#### NOTER:

I händelse av en produktrelaterad "allvarlig incident" som direkt eller indirekt ledde till, kunde ha lett till eller sannolikt kommer att leda till något av följande:

- (a) en patients, användares eller annan persons död, eller
- (b) tillfällig eller permanent försämring av hälsan hos en patient, användare eller annan person, eller
- (c) ett allvarligt hot mot folkhälsan

Denna "allvarliga incident" ska rapporteras till tillverkaren och till den behöriga myndigheten i den medlemsstat där användaren eller patienten är bosatt. För Polens del är den behöriga myndigheten Office for Registration of Medicinal Products, Medical Devices and Biocidal Products.

#### NOTER:

Om du upplever smärta, allergiska reaktioner eller andra besvärande symtom relaterade till användningen av den medicintekniska produkten som inte är tydliga för dig, kontakta din vårdpersonal

**OBSERVERA: det är förbjudet att använda produkten på annat sätt än för det avsedda ändamålet**

**OBS: Kontrollera före användning att alla komponenter är korrekt monterade.**

#### INFORMATION OM ELEKTROMAGNETISK KOMPATIBILITET (EMC)

1 Denna produkt kräver särskilda försiktighetsåtgärder beträffande elektromagnetisk kompatibilitet och måste installeras och tas i bruk i enlighet med nedanstående information om elektromagnetisk kompatibilitet. Produkten kan påverkas av bärbar och mobil RF-kommunikationsutrustning.

2. Mobiltelefoner eller andra enheter som avger elektromagnetiska fält bör inte användas i närheten av produkten. Detta kan leda till att produkten inte fungerar som den ska.

3 Denna produkt har testats och verifierats noggrant för att säkerställa korrekt funktion.

4 Enheten ska inte förvaras sida vid sida eller användas tillsammans med andra enheter, och om användning sida vid sida krävs ska enheten observeras för att verifiera korrekt funktion i den konfiguration där den används.

#### SPECIFIKATION

Antal kammare: 4 kammare

Enhetens storlek: 240×200×120 mm

Vikt (med tillbehör): 2,22 kg  
Behandlingstid: 10~30 minuter  
Tryck under behandling: 30~250mmHg  
Cykeltid: 85s ~ 133s, ± 1s  
Behandlingssätt: 1 läge  
Ingångsspänning: AC 220-240V, 50-60Hz  
Strömförbrukning: 65VA  
Bullernivå: ≤ 55dB  
Skydd mot elektriska stötar: Klass II, tillämpningsdel Typ BF  
Driftläge: kontinuerlig drift  
Vattentät: IP21  
Produktens livslängd: 5 år  
Driftsmiljö: +10 °C - + 40 °C, 10% - 95% 86kPa-106kPa  
Förvaringsförhållanden: -40 °C - + 70 °C, 10% -100% RH, 50kPa-106kPa

#### **STORLEK PÅ BENMANSCHETT (XXXL)**

Total längd på manschetten: 110 x 70 cm  
Rekommenderas för: 170-185 cm lång  
Maximal benomkrets: 62 cm

#### **STORLEK PÅ HANDLEDSMANSCHETT (L)**

Manschetternas totala längd: 90 x 60 cm  
Rekommenderas för: 170-185 cm lång  
Maximal armomkrets: 52 cm

#### **STORLEK PÅ BUKMANSCHETT (M)**

Total midjelängd: 92-120 cm x 37 cm  
Rekommenderas för: 170-185 cm lång  
Omkrets (vid den bredaste punkten) : 80-108 cm

#### **Instruktioner för användning:**

1. Anslut nätsladden.
2. Anslut slangen till manschetten/manschetterna och placera den/dem på kroppen.
  - För att undvika knäsmärta (när det gäller benmanschetter), böj inte manschetterna under användning
  - Det är inte rekommenderat att bära manschetter på bar hud
  - Musklerna bör vara avslappnade före applicering
  - Stäng dragkedjan (om manschetten är utrustad med en sådan)
  - Placera manschettens luftutlopp uppåt (ben-/handmanschett) och anslut sedan slanganslutningen till enhetens luftutlopp
3. Slå på enheten och ställ sedan in behandlingstid och trycknivå. Standby-läget visas med grönt ljus. Driftstatus visas med ett blått ljus).

#### **INSTRUKTIONSBOK**

1 Placera enheten på en plan yta.

Installationen kräver endast anslutning av kontakten till enheten och manschetten, följt av anslutning av nätspänningen.

**Obs: När du får enheten ska du öppna filterlocket och ta bort säkerhetsskruven före användning. Skruven används ENDAST för att säkra och skydda enheten från skador under transport.**

1. Anslut nätkabelns huvudkontakt till ett 220~240V-uttag.
2. Kontrollera att slangen är ordentligt ansluten till manschetten/manschetterna: om ja, gå till steg 3; om nej, för in slangens ände i utloppsmanschetten/manschetterna.
3. Anslut anslutningsslangens huvudände till huvudenhetens utlopp.
4. Kontrollera och säkerställ att alla anslutningar till huvudenheten och manschetten är täta.
5. Stäng dragkedjan i ärmslutet.

**Obs:** Anslutningsslangen får inte bäras runt halsen för att undvika strypning eller skada.

Tryck på knappen för att slå på enheten.

7. Justera trycket genom att trycka på

**Obs:** När du använder den för första gången är det bättre att börja med ett tryck som inte är för högt, t.ex. 120 eller 150 mmHg, och sedan justera trycket till en nivå som är bekväm för användaren.

8 Ställ in tiden genom att trycka på knappen.

**Obs:** Tidsintervallet är 10 till 60 minuter. Standardvärdet är 10 minuter. När tiden har gått ut stängs enheten av automatiskt.

**Obs:** Öppna inte manschetten/manschetterna under behandlingen. Detta kan skada manschetten/manschetterna. Stäng alltid av enheten innan du tar bort manschetterna.

9. När cykeln är klar kopplar du helt enkelt bort slangen från enheten och slangarna kan anslutas till manschetterna.

#### **PRODUKTBESKRIVNING**

**1.Huvudenhet - produkten består huvudsakligen av enheten, manschetten och anslutningsslangarna.**

**OBS: Före första användningen ska användaren öppna filterlocket och skruva loss skruven som sitter längst ned på enheten.**





Behandlingstid: 0-30 min.

## 2 Kontrollpanel

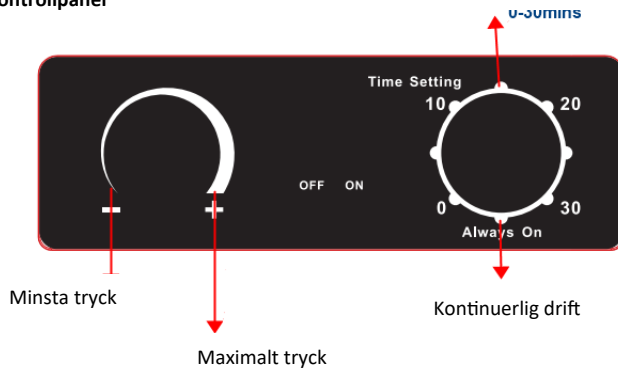

- Tidsinställning: ratt för att ställa in behandlingstid från 0-30 minuter
- Kontinuerlig drift: Vrid ratt till "Continuous operation" - enheten går kontinuerligt.
- Tryckinställning: tryckområde 30-250 mmHg, tryck en gång på "plus"-knappen för att öka trycket och en gång på "minus"-knappen för att minska trycket
- ON/OFF-omkopplare: tryck, enheten är i standby-läge; tryck igen för att stänga av enheten.

## RENGÖRING OCH UNDERHÅLL

Följande krav på dagligt underhåll måste följas till punkt och pricka för att säkerställa att produkten fungerar korrekt och för att garantera dess långsiktiga prestanda och säkerhet.

### RENGÖRING

Rengör inte enheten under behandlingen, se till att enheten är urkopplad före rengöring. Rengör apparaten med en mjuk, lätt fuktad trasa. Vid kraftigare nedsmutsning kan du även tillsätta ett mildt rengöringsmedel. Se till att inget vatten tränger in i enheten. Utsätt inte enheten för fukt. Håll inte under några omständigheter enheten under rinnande vatten och sänk inte ned den i vatten eller andra vätskor. Av hygieniska skäl bör varje användare använda sin egen uppsättning manschetter. Använd inte lösningsmedel eller starka rengöringsmedel för att rengöra manschetterna. Tvätta inte manschetterna och rengör dem inte under rinnande vatten. Rengör försiktigt ytan på manschetterna med en fuktig trasa och mildt rengöringsmedel.

### KONSERVATION

1. Om du har problem med enheten, kontakta din återförsäljare.
- Tillverkaren ansvarar inte för följderna av reparationsarbeten som utförts på egen hand.
- (3) Användaren får inte försöka reparera apparaten eller dess tillbehör. Kontakta din återförsäljare för reparationer.
4. Apparaten får inte öppnas av obehöriga personer, eftersom garantin då upphör att gälla.
- 5 Varje produkt i produktionen har genomgått systematisk validering. Prestanda är stabil och kräver inte kalibrering eller validering.
- 6 Kontakta din återförsäljare om produkten inte kan uppnå förväntad prestanda och om den grundläggande funktionen har förändrats under normal användning.

### PROBLEMLÖSNING

Frekventa fel	Kontrollera och bekräfta
Om apparaten inte kan startas (om stickkontakten är ordentligt ansluten till strömförsörjningen)	<ul style="list-style-type: none"> <li>- att stickkontakten är ordentligt ansluten till strömförsörjningen</li> <li>- när enheten är påslagen</li> <li>- om strömförsörjningen är normal (220-240 V)</li> <li>- om enheten stängs av</li> </ul>
Det finns läckor och andra konstiga ljud	<ul style="list-style-type: none"> <li>- om anslutningsslangen och anslutningsstosen är skadade</li> <li>- att stickkontakten är ordentligt ansluten till apparaten</li> <li>- om anslutningsslangen är krossad eller knäckt</li> </ul>

### BENMANSCHETT ARMMANSCHETT

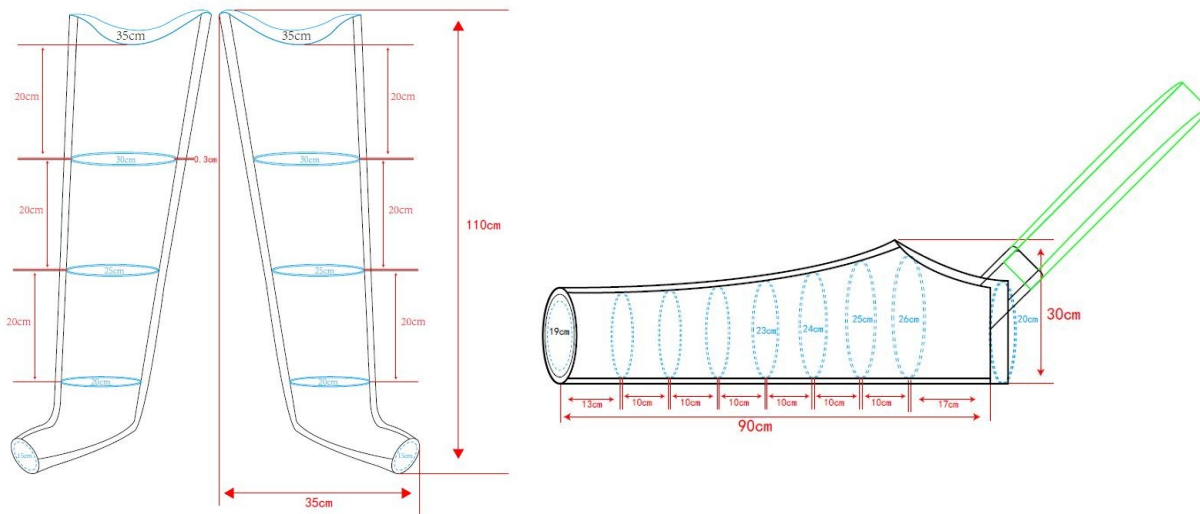

### MANKEIT - MAGBÄLTE

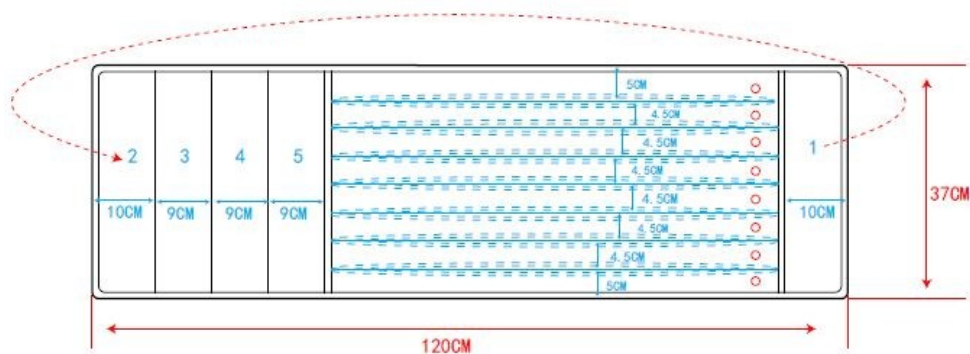

#### PATIENTMÅLGRUPP

Personer som lider av sjukdomar, dysfunktioner eller skador för behandling/rehabilitering eller kompensation för vilka denna produkt är avsedd (se avsnittet om avsedd användning av produkten i denna bruksanvisning). Produkten kan köpas av användaren själv eller på rekommendation av en läkare, terapeut eller annan specialist. Antingen när du köper produkten själv eller på rekommendation av en läkare/terapeut/annan specialist måste du ta hänsyn till tillgängliga storlekar/nödvändiga funktioner/storlekar/varianter av produkten, indikationer och kontraindikationer för användning samt den information som tillhandahålls av tillverkaren.

#### OMFATTNING AV LEVERANS

Apparat, slangset, manschetter (två benmanschetter ingår), andra manschetter kan köpas till.

**FÖRVARING**

Låt inte anslutningsslangarna eller manschetterna bli kraftigt knäckta. Lägg tillbaka manschetterna i originalförpackningen efter användning. Utsätt inte apparaten för direkt solljus, skydda den mot smuts och fukt. Förvara enheten på en sval, väl ventilerad plats. Placera aldrig tunga föremål på enheten.

**HUR MAN KASSERAR PRODUKTEN**

Den medicintekniska produkten är en elektrisk produkt, fortsätt på ett sätt som är lämpligt för avfallshantering av elektrisk och elektronisk utrustning.

## KARTA GWARANCYJNA

Model: .....

Numer Serii: .....

Pieczęć punktu sprzedaży

i czytelny podpis Sprzedawcy: .....

1. Firma ANTAR Sp.J. 03-068 Warszawa, ul. Zawisłańska 43 udziela niniejszym 12 miesięcznej gwarancji na wyrób od daty wydania produktu kupującemu. Dla wyrobów, których zakup był refundowany przez NFZ obowiązuje przedłużony okres gwarancji równy połowie okresu użytkowania określonego w rozporządzeniu w sprawie świadczeń gwarantowanych, pod warunkiem, że okres użytkowania został w rozporządzeniu określony w miesiącach lub w latach.
2. W okresie gwarancji ANTAR zobowiązuje się dokonać niezbędnych napraw, w celu przywrócenia zestawu do prawidłowego funkcjonowania w terminie 14 dni od daty otrzymania przez serwis reklamowanego towaru, wraz z dokumentem zakupu oraz kartą gwarancyjną.
3. ANTAR zastrzega sobie prawo wymiany produktu, w przypadku, gdy uzna że koszty naprawy czynią ją nieopłacalną. Naprawa lub wymiana uszkodzonego produktu nie przedłuża okresu gwarancji.
4. W przypadku stwierdzenia, iż wyrób funkcjonuje nieprawidłowo, należy bezzwłocznie wysłać na adres firmy ANTAR (podany w punkcie 1) lub skontaktować się z punktem, w którym dokonano zakupu.
5. Przed rozpoczęciem eksploatacji należy zapoznać się z instrukcją obsługi i ściśle jej przestrzegać. Eksploatacja wyrobu niezgodnie z przeznaczeniem i zaleceniami powoduje nieodwracalną utratę gwarancji.
6. Gwarancją nie są objęte uszkodzenia powstałe na skutek przebiecia lub przecięcia wyrobu ostrym przedmiotem, uszkodzenia na skutek działania zewnętrznych sił mechanicznych, zetknięcia wyrobu ze spirytusem, substancjami tłustymi lub oleistymi, benzyną.
7. Wyrób przesłany do serwisu w ramach reklamacji nie może stwarzać zagrożenia epidemiologicznego.
8. NINIEJSZY DOKUMENT GWARANCJI JEST WAŻNY WYŁĄCZNIE WRAZ Z DOWODEM ZAKUPU (PARAGONEM, RACHUNKIEM, FAKTURĄ). PROSIMY O DOŁĄCZANIE DOWODU ZAKUPU W PRZYPADKU SKŁADANIA KAŻDEJ REKLAMACJI. W CELU UZNANIA PRZEDŁUŻONEGO OKRESU GWARANCJI DLA WYROBÓW, KTÓRYCH ZAKUP BYŁ REFUNDOWANY PRZEZ NFZ, KONIECZNE JEST DOŁĄCZANIE KOPII „ZLECENIA NA ZAOPATRZENIE W WYROBY MEDYCZNE BĘDĄCE PRZEDMIOTAMI ORTOPEDYCZNYMI I ŚRODKI POMOCNICZE”.
9. Reklamacje złożone bez dowodu zakupu oraz karty gwarancyjnej z wpisanym numerem serii produktu nie będą uwzględniane.

ANTAR Sp. J.  
03-068 Warszawa, ul. Zawisłańska 43  
Tel. 22 518 36 00, Fax 22 518 36 30  
www.antar.net  
e-mail:antar@antar.net



Data wydania instrukcji: 19.06.2023

v1-19.06.2023

**WARRANTY CARD**

Model: .....  
Serial number: .....

Point of sale stamp

and a legible signature of the Seller: .....

1. ANTAR Sp. J., 03-068 Warsaw, ul. Zawiślańska 43, hereby grants a 12-month warranty on the product, starting from the date of purchase by the Buyer.
2. During the warranty period ANTAR undertakes to carry out the repairs necessary to restore proper functioning of the product, within 14 days from the date of receipt of the product by the service centre, together with the proof of purchase and the warranty card.
3. ANTAR reserves the right to replace the product if the repair is deemed uneconomic. Repair or replacement of faulty products does not extend the warranty period.
4. If the product is found to be malfunctioning, please contact your retailer/distributor or (if it is impossible) send it to ANTAR (as specified in point 1).
5. Before use, read the instructions carefully and follow them. If the product is used improperly and contrary to recommendations, the warranty will be irrevocably lost.
6. The warranty does not cover damage caused by external mechanical force, load exceeding the maximum allowed weight of the user, as described in the manual, as well as contact of the product with alcohol, greasy substances or petrol. The warranty does not cover parts which are subject to normal wear or tear during use, such as the bearing, rubber parts and others.
7. The product delivered to the service in connection with the complaint cannot cause an epidemic hazard.
8. THIS WARRANTY IS ONLY VALID TOGETHER WITH THE PROOF OF PURCHASE (BILL, RECEIPT, INVOICE). IN CASE OF A COMPLAINT, A PROOF OF PURCHASE MUST BE ATTACHED.
9. Complaints submitted without the proof of purchase and a warranty card with the product serial number will not be considered.



ANTAR Sp. J.  
03-068 Warsaw, ul. Zawiślańska 43  
Tel. 22 518 36 00, Fax 22 518 36 30  
www.antar.net

Date of issue of the manual: 19.06.2023  
v1-19.06.2023



**GARANTIEKARTE**

Modell: .....  
Seriennummer: .....

Siegel der Verkaufsstelle

und leserliche Unterschrift des Verkäufers .....

- 1) Antar Medizin GmbH, Döbelner Str. 2, 12627 Berlin, gewährt hiermit 12 Monate Garantie für das Produkt ab dem Kaufdatum des Produkts durch den Käufer.
- 2) Der räumliche Geltungsbereich des Garantieschutzes ist die Bundesrepublik Deutschland.
- 3) Während der Garantiezeit verpflichtet sich ANTAR, Reparaturen, die zur Wiederherstellung des ordnungsgemäßen Funktionierens des Produkts erforderlich sind, innerhalb von 14 Tagen ab dem Datum des Eingangs des Produkts beim Service zusammen mit dem Kaufnachweis und der Garantiekarte durchzuführen. ANTAR behält sich das Recht vor, das Produkt zu ersetzen, falls die Reparaturkosten als nicht rentabel angesehen werden. Mit Reparatur oder Austausch des defekten Gerätes beginnt kein neuer Garantiezeitraum. Maßgeblich bleibt der Garantiezeitraum von 12 Monaten ab Kaufdatum durch den Käufer.
- 4) Wenn eine Fehlfunktion des Produkts festgestellt wird, senden Sie es unverzüglich portofrei an die Adresse von ANTAR (unter Punkt 1 angegeben) oder wenden Sie sich an die Verkaufsstelle.
- 5) Lesen Sie vor Gebrauch die Anleitung sorgfältig durch und befolgen Sie ihre Bestimmungen. Die Verwendung des Produkts entgegen seiner beabsichtigten Verwendung und Empfehlungen führt zu einem unwiderruflichen Verlust der Garantie.
- 6) Die Garantie deckt keine Schäden ab, die durch äußere mechanische Kräfte, eine Last, die das in der Anleitung beschriebene maximal zulässige Gewicht des Benutzers überschreitet, sowie den Kontakt des Produkts mit Alkohol, Fettstoffen oder Benzin verursacht werden. Die Garantie gilt nicht für Teile, die während des Gebrauchs normalem Verschleiß ausgesetzt sind, wie Lager, Gummielemente und andere.
- 7) Die Garantie gilt nur mit dem Kaufnachweis (Rechnung, Steuerbeleg, Mehrwertsteuerrechnung). Im Falle einer Reklamation muss der Nachweis beigelegt werden.
- 8) Reklamationen, die ohne Kaufnachweis und Garantiekarte mit der Seriennummer des Produkts eingereicht wurden, werden nicht berücksichtigt.
- 9) Der Käufer hat im Falle eines Sachmangels gegenüber dem Verkäufer gesetzliche Rechte, deren Inanspruchnahme unentgeltlich ist. Gegenüber diesen gesetzlichen Rechten enthält die Garantie ein zusätzliches Leistungsversprechen, das über die gesetzlichen Rechte hinausgeht, diese aber nicht ersetzt.



ANTAR Sp. J.  
03-068 Warschau, ul. Zawiślanska 43  
Tel. 22 518 36 00, Fax 22 518 36 30  
www.antar.net

**Verteiler:**  
Antar Medizin GmbH  
Döbelner Str. 2 Aufgang A, 12627 Berlin  
Tel: 030-22011732, Fax: 030-22012821  
E-Mail: [antarmedizin@antarmedizin.com](mailto:antarmedizin@antarmedizin.com)



Gebrauchsanweisungsversion: v1-19.06.2023  
Ausgabedatum der aktuellen Version der Gebrauchsanweisung 19.06.2023

## ZÁRUČNÍ LIST

Datum prodeje:

Razítko a čitelný podpis prodávajícího:

- 1) Firma Ortgroup Medical s.r.o., 1. Máje 3236/103, 703 00 Ostrava – Vítkovice tímto dává záruku na výrobek 2 roky ode dne vydání zboží kupujícímu.
- 2) V záruční době se Ortgroup Medical s.r.o. zavazuje vykonat nevyhnutelné opravy za účelem možnosti opětovného používání zboží v termínu do 30 dní od obdržení reklamace.
- 3) Ortgroup Medical s.r.o. si vyhrazuje právo výměny zboží v případě, že náklady na opravu uzná za nerentabilní.
- 4) V případě zjištění nesprávného fungování zboží je potřebné jej bezodkladně odeslat na adresu prodejce nebo kontaktovat prodejce.
- 5) Před použitím výrobku je potřeba se seznámit s návodem na použití a řídit se instrukcemi v něm uvedenými. Použití výrobku v rozporu s jeho určením ztrácí nárok na záruku. Výrobce nenese odpovědnost za škody vzniklé použitím výrobku v rozporu s tímto návodem k použití nebo v případě nedodržení instrukcí obsažených v tomto návodu k použití.
- 6) Záruka se nevztahuje na poškození vzniklé ostrým předmětem, poškození vzniklé v důsledku působení vnějších mechanických sil, znečištění zboží mastnými substancemi či benzínem.
- 7) Produkt zaslaný na servis v rámci reklamace nemůže být epidemiologicky ohrožující.
- 8) TENTO ZÁRUČNÍ LIST JE PLATNÝ VÝLUČNĚ SPOLU S DOKLADEM O KOUPI. V PŘÍPADĚ REKLAMACE PROSÍME O PŘILOŽENÍ DOKLADU O KOUPI.
- 9) Reklamace zaslané bez dokladu o koupi nebo bez záručního listu nebudou přijaty (akceptovány).

 ANTAR Sp. J.  
I.Groniecka-Tarnkowska, A.Tarnkowski  
ul. Zawiślańska 43 03-068 Warszawa, Polsko  
email [antar@antar.net](mailto:antar@antar.net) tel 22 518 36 00

### Distribuce:

Ortgroup Medical s.r.o., 1. Máje 3236/103, 703 00 Ostrava - Vítkovice  
E-mail: [ortgroup@ortgroup.cz](mailto:ortgroup@ortgroup.cz), [www.ortgroup.cz](http://www.ortgroup.cz)  
Tel.: 596 630 615



Datum vydání návodu: 19.06.2023  
v1-19.06.2023

## ZÁRUČNÝ LIST

Model:

Sériové číslo:

Dátum predaja:

Pečiatka predajcu a čitateľný podpis predávajúceho:

- 1) Firma Anmed Plus, s.r.o., Nádražná 329, 015 01 Rajec dáva týmto záruku na výrobok 2 roky odo dňa vydania tovaru kupujúceho.
- 2) V záručnej dobe sa Anmed Plus zaväzuje vykonať nevyhnutné opravy za účelom možnosti opätovného používania tovaru v termíne do 30 dní od dňa obdržania reklamácie.
- 3) Anmed Plus si vyhradzuje právo výmeny tovaru v prípade, že náklady na jeho opravu uzná za nerentabilné. Oprava alebo výmena poškodeného výrobku nepredlžuje záručnú dobu.
- 4) V prípade zistenia nesprávneho fungovania tovaru je ho potrebné bezodkladne odoslať na adresu firmy Anmed Plus (uvedenej v bode 1) alebo kontaktovať predajcu.
- 5) Pred použitím tovaru je potrebné oboznámiť sa s návodom na použitie a riadiť sa inštrukciami v ňom uvedenými. Používanie tovaru v rozpore s jeho určením má za následok stratu záruky.
- 6) Záruka nepokrýva poškodenia vzniknuté následkom prerezania výrobku ostrým predmetom, poškodenia vzniknuté v dôsledku pôsobenia vonkajších mechanických síl, znečistenia výrobku mastnými substanciami alebo benzínom.
- 7) Produkt odoslaný do servisu v rámci reklamácie nesmie predstavovať epidemiologické ohrozenie.
- 8) TENTO ZÁRUČNÝ LIST JE PLATNÝ VÝLUČNE SPOLU S DOKLADOM O KÚPE (ÚČTOVNÝM DOKLADOM, BLOČKOM ALEBO FAKTÚROU). V PRÍPADE REKLAMÁCIE PROSÍME O PRÍLOŽENIE DOKLADU O KÚPE.
- 9) Reklamácie predložené bez dokladu o kúpe nebudú akceptované.

 ANTAR Sp. J.  
ul. Zawiślańska 43  
03-068 Warszawa, Polsko

### Distribútor:

ANMED PLUS, s.r.o., Nádražná 329, 015 01 Rajec,  
E-mail: [anmedplus@anmedplus.sk](mailto:anmedplus@anmedplus.sk); [www.anmedplus.sk](http://www.anmedplus.sk)  
Tel./fax: 041/542 49 16



Dátum vydania návodu: 19.06.2023  
v1-19.06.2023